

บทที่ 2

เอกสารและงานวิจัยที่เกี่ยวข้อง

การวิจัยเรื่อง แนวทางพัฒนาการบริหารศูนย์พัฒนาการเรียนการสอนภาษาอังกฤษ
ในโรงเรียนสังกัดสำนักงานเขตพื้นที่การศึกษาจังหวัดกำแพงเพชร ผู้วิจัยได้ศึกษาเอกสารและ
งานวิจัยที่เกี่ยวข้อง โดยนำเสนอในหัวข้อดังต่อไปนี้

1. แนวคิดเกี่ยวกับการบริหาร

1.1 ความหมายของการบริหาร

1. 2 การบริหารตามวงจรเดมมิ่ง (Deming Cycle)

2. แนวคิดเกี่ยวกับศูนย์พัฒนาการเรียนการสอนภาษาอังกฤษ

2.1 ความหมายของศูนย์พัฒนาการเรียนการสอนภาษาอังกฤษ

2.2 ความเป็นมาของศูนย์พัฒนาการเรียนการสอนภาษาอังกฤษ

2.3 ขอบข่ายการดำเนินงานศูนย์พัฒนาการเรียนการสอนภาษาอังกฤษ

2.4 โครงสร้างการบริหารงานศูนย์พัฒนาการเรียนการสอนภาษาอังกฤษ

2.5 การดำเนินงานของศูนย์พัฒนาการเรียนการสอนภาษาอังกฤษ

3. งานวิจัยที่เกี่ยวข้อง

1. แนวคิดเกี่ยวกับการบริหาร

1.1 ความหมายของการบริหาร

นักวิชาการหลายท่านได้ให้ความหมายเกี่ยวกับการบริหารดังนี้

จันทรานี สงวนนาม (2551, หน้า 27) ได้สรุปว่า การบริหารเป็นทั้งศาสตร์และศิลป์ ดังนี้ การบริหารเป็นสาขาวิชาที่มีการจัดระเบียบอย่างมีระบบ คือ มีหลักการ กฎเกณฑ์และทฤษฎีที่พึงเชื่อถือได้อันเกิดจากการค้นคว้าเชิงวิทยาศาสตร์ เพื่อประโยชน์ในการบริหารงานโดยลักษณะเช่นนี้ การบริหารจึงเป็นศาสตร์ (Science) เป็นศาสตร์ทางสังคมซึ่งอยู่กลุ่มเดียวกันกับวิชาจิตวิทยา สังคมวิทยา และรัฐศาสตร์ แต่ถ้าพิจารณาการบริหารในลักษณะของการปฏิบัติที่ต้องอาศัยความรู้ความสามารถ ประสบการณ์และทักษะของผู้บริหารแต่ละคนที่จะทำงานให้บรรลุเป้าหมายซึ่งนับเป็นการประยุกต์เอาความรู้หลักการและทฤษฎีไปปรับใช้ในการปฏิบัติงานเพื่อให้เหมาะสมกับสถานการณ์และสิ่งแวดล้อม แล้วการบริหารก็จะมีลักษณะเป็นศิลป์ (Art)

ซีร์รตัน กิจจารักษ์ (2542, หน้า 11) ได้ให้ความหมายของการบริหารว่า การบริหารคือ การใช้ศาสตร์และศิลป์ นำเอาทรัพยากรการศึกษา (Adminstration Resource) มาประกอบการตามกระบวนการบริหาร (Process of Administration) ให้บรรลุวัตถุประสงค์ที่กำหนดไว้อย่างมีประสิทธิภาพ

สมยศ นาวิกาน (2542 หน้า 18) ได้ให้ความหมายของการบริหารว่า หมายถึง กระบวนการของการวางแผนการจตุตถการ การสั่งการ และการควบคุมกำกับความพยายามของสมาชิกขององค์การและในทรัพยากรอื่น ๆ เพื่อความสำเร็จในเป้าหมายขององค์การที่กำหนด

สุรัสวดี ราชกุลชัย (2543, หน้า 319) กล่าวว่า การบริหารเป็นหน้าที่ทางการบริหารซึ่งมีการเกี่ยวข้องต่อการกำหนดและการลงมือ คือ การวางแผน การควบคุม และการปรับปรุง จากความหมายดังกล่าวข้างต้นพอสรุปได้ว่า การบริหารศูนย์พัฒนาการเรียนการสอนภาษาอังกฤษ หมายถึง การดำเนินกิจกรรมของกลุ่มบุคคลที่มีจุดหมายร่วมกันให้บรรลุสิ่งที่ต้องการอย่างมีประสิทธิภาพ โดยมีผู้บริหารเป็นผู้ประสานความร่วมมือ เพื่อให้การดำเนินกิจกรรมนั้น ๆ เป็นไปตามกระบวนการบริหารให้บรรลุวัตถุประสงค์ไปสู่เป้าหมายขององค์การ

1.2 การบริหารตามวงจรเดมมิ่ง

วงจรเดมมิ่งหรือวงจรควบคุมคุณภาพ PDCA ย่อมาจาก Plan – Do – Check – Act แปลว่า วางแผน – ปฏิบัติ – ตรวจสอบ – ปรับปรุง เป็นวงจรที่มีความเกี่ยวข้องกับการประกันคุณภาพภายในสถานศึกษาโดยตรง วงจรเดมมิ่ง สมศักดิ์ สิ้นธุระเวชญ์ (2542, หน้า 180 – 190) กล่าวว่าแนวคิดของวงจรนี้ ดร.วอลท์เตอร์ ชิวฮาร์ต เป็นผู้พัฒนาขึ้นเป็นคนแรกในปี ค.ศ. 1939 และ ดร.เอ็ดวาร์ด เดมมิ่ง เป็นผู้นำมาเผยแพร่ในประเทศญี่ปุ่นเมื่อปี ค.ศ. 1950 จนเป็นที่เผยแพร่หลายในชื่อ วัฏจักรเดมมิ่งหรือวงจรคุณภาพหรือวัฏจักรแห่งการบริหารคุณภาพ ซึ่งประกอบด้วย 4 ขั้นตอน ดังนี้

ขั้นตอนที่ 1 การวางแผน (Plan-P)

ขั้นตอนที่ 2 การปฏิบัติตามแผน (Do-D)

ขั้นตอนที่ 3 การตรวจสอบ (Check-C)

ขั้นตอนที่ 4 การปรับปรุง (ACT-A)

กระบวนการของ PDCA สามารถแสดงให้เห็นดังแผนภาพประกอบ 1

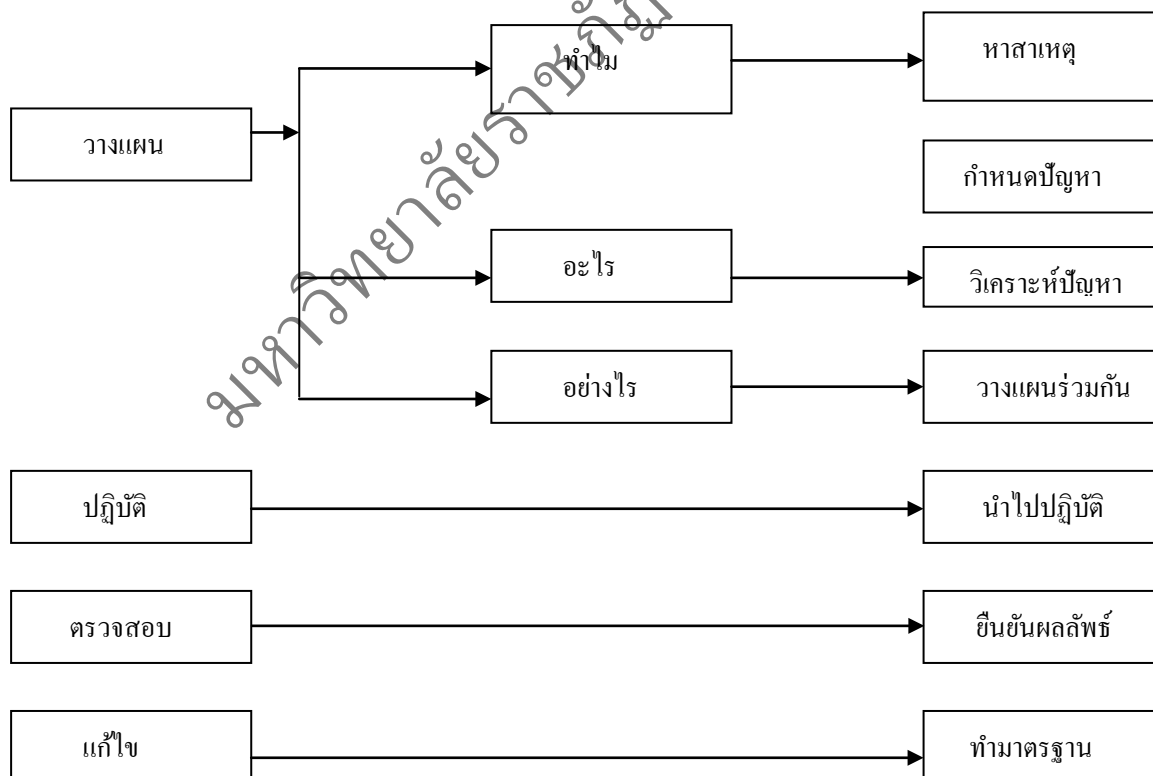

ภาพประกอบ 1 กระบวนการ PDCA
ที่มา: (สมศักดิ์ สิ้นธุระเวชญ์, 2542, หน้า 188)

ขั้นตอนที่ 1 การวางแผน (Plan) การวางแผนงานจะช่วยพัฒนาความคิดต่างๆเพื่อนำไปสู่รูปแบบที่เป็นจริงขึ้นมาโดยละเอียดให้พร้อมในการเริ่มต้นลงมือปฏิบัติ

ขั้นตอนที่ 2 การปฏิบัติ (Do) ประกอบด้วยการทำงาน 3 ระยะ คือ

1. การวางแผนการกำหนดการ
 - การแยกแยะกิจกรรมต่างๆที่ต้องการกระทำ
 - กำหนดเวลาที่ต้องใช้ในกิจกรรมแต่ละอย่าง
 - การจัดสรรทรัพยากรต่างๆ
2. การจัดแบบเมทริกซ์ (Matrix Management) การจัดแบบนี้ สามารถช่วยดึงเอาผู้เชี่ยวชาญหลายแขนงจากแหล่งต่างๆ มาได้และเป็นวิธีช่วยประสานงานระหว่างฝ่ายต่างๆ
3. การพัฒนาขีดความสามารถในการทำงานของผู้ร่วมงาน
 - ให้ผู้ร่วมงานเข้าใจถึงงานทั้งหมดและทราบเหตุผลที่ต้องกระทำ
 - ให้ผู้ร่วมงานพร้อมในการใช้ดุลพินิจที่เหมาะสม
 - พัฒนาจิตใจให้รักการร่วมมือกัน

ขั้นตอนที่ 3 การตรวจสอบ (Check) ทำให้รู้สภาพการของงานที่เป็นอยู่เปรียบเทียบกับสิ่งที่วางแผนซึ่งประกอบด้วยกระบวนการดังนี้

1. กำหนดวัตถุประสงค์ของการตรวจสอบ
2. รวบรวมข้อมูล
3. พิจารณากระบวนการทำงานเป็นตอนๆ เพื่อแสดงจำนวนและคุณภาพของผลงานที่ได้รับแต่ละขั้นตอนเปรียบเทียบกับที่ได้วางแผนไว้
4. การรายงาน จัดแสดงผลการประเมินรวมทั้งมาตรการป้องกันความผิดพลาดหรือความล้มเหลว โดยรายงานเป็นทางการอย่างสมบูรณ์ และรายงานแบบย่ออย่างไม่เป็นทางการ

ขั้นตอนที่ 4 การปรับปรุงแก้ไข (Action) ผลของการตรวจสอบหากพบว่าเกิดความบกพร่องขึ้นทำให้งานที่ได้ไม่ตรงเป้าหมายหรือผลงานไม่ได้มาตรฐาน ให้ปฏิบัติตามแก้ไขปัญหาลักษณะที่ค้นพบ ดังนี้

1. ถ้าผลงานเบี่ยงเบนไปจากเป้าหมาย ต้องแก้ไขที่ต้นเหตุ
 2. ถ้าพบความผิดปกติใดๆ ให้สอบสวนค้นหาสาเหตุแล้วทำการป้องกัน
- เพื่อมิให้ความผิดปกตินั้นเกิดขึ้นซ้ำอีกในการแก้ปัญหาเพื่อให้ผลงานได้มาตรฐานอาจใช้มาตรการดังต่อไปนี้

- การย้ายนโยบาย
- การปรับปรุงระบบหรือวิธีการทำงาน
- การประชุมเกี่ยวกับกระบวนการทำงาน

นอกจากนี้ยังสามารถแสดงการควบคุมคุณภาพ ในการปฏิบัติกิจกรรมต่างๆของทุกระบบที่เชื่อมโยงกัน ดังแผนภาพประกอบ 2

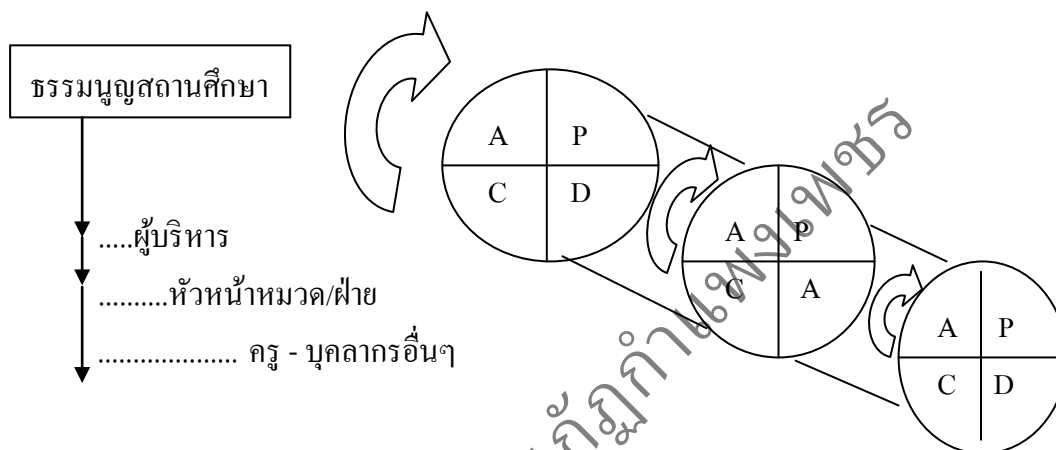

ภาพประกอบ 2 การควบคุมคุณภาพในการปฏิบัติกิจกรรมต่างๆ ของทุกระดับที่เชื่อมโยงกัน
ที่มา: (สมศักดิ์ สินธุระเวชญ์, 2542, หน้า90)

จากภาพประกอบจะเห็นได้ว่า การควบคุมคุณภาพตามกระบวนการ PDCA จะต้องมีการกระทำในทุกระบบอย่างต่อเนื่อง ไม่ว่าจะเป็น ผู้บริหาร หัวหน้าหมวดหรือฝ่าย ครูและบุคลากรอื่นๆ และมีการเชื่อมโยงกันจึงจะเกิดประสิทธิภาพในการบริหารจัดการอันจะส่งผลให้ผลผลิตมีคุณภาพตามมาด้วย นอกจากนี้ยังต้องการให้เกิดประสิทธิภาพสูงสุด ควรมีการประเมินตนเองไปพร้อมกันด้วย กล่าวคือ ในกระบวนการปฏิบัติหรือ D (Do) ควรจะมีวงจร PDCA หมุนอยู่ด้วยหรือกล่าวอีกนัยหนึ่งก็คือ ในขณะที่มีการทำงานก็จะมี การประเมินตนเองไปพร้อมกันนั่นเอง สรุป การบริหารงานด้วยวงจรเดมมิ่ง เป็นกระบวนการบริหารคุณภาพที่ก่อให้เกิดประสิทธิภาพในองค์กรหรือหน่วยงาน และเพื่อให้องค์กรมีการพัฒนาอย่างต่อเนื่อง การบริหารงานด้วยกระบวนการวงจรมมิ่ง จะต้องประกอบด้วย การวางแผน การปฏิบัติตามแผน การตรวจสอบ และการปรับปรุงแก้ไข ซึ่งมีรายละเอียดดังนี้

การวางแผน

การวางแผน เป็นเรื่องที่มีความสำคัญเป็นอันดับแรกสุด ของกระบวนการ PDCA เพราะทุกกระบวนการของวงจรเดมมิ่งเป็นผลที่ต่อเนื่องมาจากแผนทั้งสิ้น ถ้าในขั้นตอนการวางแผนทำได้ไม่ดีย่อมจะส่งผลต่อกระบวนการอื่นๆ ที่ตามมา แต่ในทางกลับกันถ้ามีการวางแผนที่ดี กิจกรรมต่างๆ ก็สามารถดำเนินไปได้อย่างมีประสิทธิภาพ ดังที่ สุจริต คุณชนกุลวงศ์ (2543, หน้า 20) กล่าวเกี่ยวกับการวางแผนว่า ในการวางแผนควรกำหนดวิธีการต่างๆ ที่ใช้เพื่อตรวจสอบว่าแผนดังกล่าวมีการวางแผนที่ดี และมีการปฏิบัติอย่างถูกต้อง

ความหมายของการวางแผน

มีนักวิชาการหลายท่าน ได้ให้ความหมายและทัศนะในการวางแผนไว้ ดังนี้
 สุรพันธ์ ยนต์ทอง (2533, หน้า 105) กล่าวว่า การวางแผนมีความหมาย 3 ลักษณะ คือ

1. การแสดงความตั้งใจอย่างกว้างๆ
 2. การเตรียมการร่างแผนผัง ซึ่งแสดงสัดส่วนและความสัมพันธ์ของส่วนต่างๆ ของอาคารและเครื่องจักร
 3. การทำโครงร่างออกแบบหรือวางวิธีการ เพื่อให้บรรลุวัตถุประสงค์ที่วางไว้
- เอกชัย กี่สุขพันธ์ (2538, หน้า 35) ได้กล่าวไว้ว่า การวางแผนคือ การเตรียมการไว้ล่วงหน้า ทำให้ผู้บริหารมีความพร้อมที่จะปฏิบัติงาน หรือทำอะไรบางอย่างในอนาคต การวางแผนจึงเป็นการตัดสินใจของผู้บริหารในเรื่องที่เกี่ยวข้องกับ จะทำอะไร (What to do) ทำอย่างไร (How to do) ทำเมื่อใด (When to do) ให้ใครทำ (Who is to do) ต้องการทรัพยากรอะไร (What is needed to do it)

เสนาะ ดิยาวี (2544, หน้า 83) ได้ให้ความหมายไว้ว่า การวางแผน หมายถึง กระบวนการในการกำหนดวัตถุประสงค์และวิธีการว่าจะทำอะไรให้บรรลุวัตถุประสงค์นั้น เป็นกระบวนการในการเผชิญหน้ากับความไม่แน่นอน โดยการกำหนดการกระทำขึ้นล่วงหน้า เพื่อให้ได้ผลตามที่กำหนดไว้ การวางแผนจะเกี่ยวข้องกัน 2 อย่างคือ จุดหมายปลายทางกับวิธีการ เพื่อให้ถึงจุดหมายปลายทางจะทำอะไร

นอกจากนี้สำนักงานคณะกรรมการการศึกษาแห่งชาติ (2543, หน้า 17) กล่าวว่า การวางแผนเป็นการคิดเตรียมการไว้ล่วงหน้า เพื่อจะทำงานให้สำเร็จอย่างมีประสิทธิภาพ ในการวางแผนจะต้องมีการกำหนดเป้าหมาย แนวทางการดำเนินงาน ผู้รับผิดชอบ ระยะเวลา และทรัพยากรที่จะต้องใช้ เพื่อทำงานให้บรรลุเป้าหมายที่ต้องการ

จากความหมายที่กล่าวมา สรุปได้ว่า การวางแผน หมายถึง การปฏิบัติที่เกี่ยวกับการประชุมเตรียมการ การวิเคราะห์ปัญหาและอุปสรรค การกำหนดวิสัยทัศน์ วัตถุประสงค์และวิธีการ การจัดสรรงบประมาณ การมีส่วนร่วมของผู้เกี่ยวข้อง เพื่อให้บรรลุวัตถุประสงค์ที่กำหนด

กระบวนการวางแผน

เอกชัย กี่สุขพันธ์ (2538 , หน้า 35–39) กล่าวว่า กระบวนการวางแผนสามารถแสดงผังแผนภาพประกอบ 3

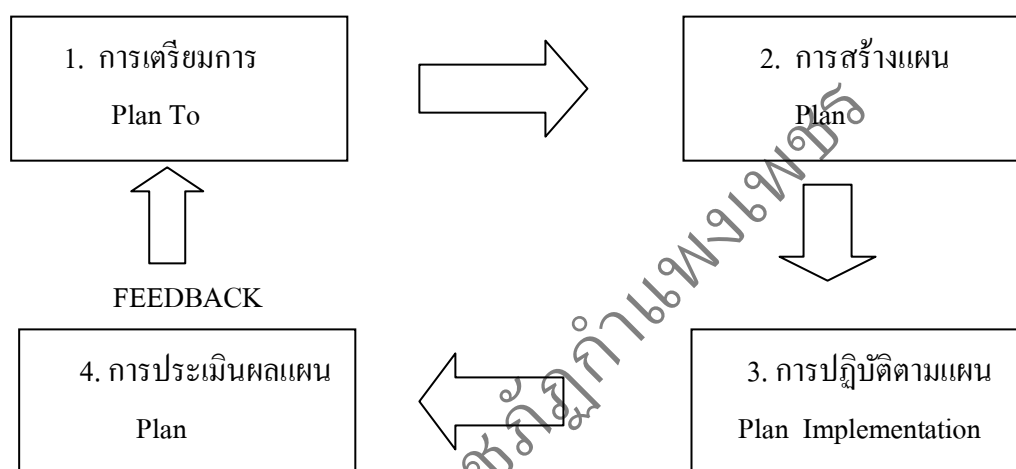

ภาพประกอบ 3 กระบวนการวางแผน

ที่มา: (เอกชัย กี่สุขพันธ์, 2538, หน้า 36)

จากแผนภาพอธิบายได้ดังนี้

1. การเตรียมการ หมายถึง การเตรียมการก่อนการวางแผนซึ่งมีกิจกรรมที่ต้องปฏิบัติดังนี้

- 1.1 นโยบาย และเป้าหมายขององค์กรต้องการอะไร
- 1.2 วิเคราะห์สภาพการปัจจุบัน งานในหน้าที่ความรับผิดชอบ ตลอดจนความพร้อมในการทำงาน
- 1.3 วัตถุประสงค์และความต้องการสอดคล้องกับนโยบาย และเป้าหมายขององค์กรหรือไม่
- 1.4 สภาพแวดล้อมปัจจุบัน และโอกาสเอื้ออำนวยให้มากน้อยเพียงใด
- 1.5 ผลสำเร็จที่ต้องการภายในระยะเวลาที่กำหนด
- 1.6 ข้อมูลต่างๆ ที่ต้องการ บุคคลหรือหน่วยงานที่เกี่ยวข้องกับแผนมีใครบ้าง

2. การสร้างแผน หมายถึง การกำหนดแผนที่ต้องการขึ้นมาให้ชัดเจนมีกิจกรรมที่ต้องปฏิบัติดังนี้

- 2.1 มาตรฐานหรือคุณภาพงานที่ต้องปฏิบัติ
- 2.2 มีทางเลือกหรือกิจกรรมอะไรบ้างที่ต้องปฏิบัติ เพื่อให้บรรลุตามต้องการ
- 2.3 อุปสรรค/ข้อจำกัดที่จะเกิดขึ้นและวิธีการแก้ไขอุปสรรคหรือข้อจำกัดนั้นๆ
- 2.4 ตัดสินใจเกี่ยวกับทางเลือกหรือกิจกรรมที่คิดว่าดีที่สุดและเหมาะสมกับ

สถานการณ์

- 2.5 กำหนดขั้นตอนของการปฏิบัติงาน
- 2.6 ทรัพยากรที่ต้องการเพื่อสนับสนุนการทำงานมีอะไรบ้าง
- 2.7 เขียนแผนให้ชัดเจน โดยมีการกำหนดช่วงระยะเวลาเริ่มต้นสิ้นสุดและ

ผู้รับผิดชอบแต่ละกิจกรรม

3. การปฏิบัติตามแผน หมายถึง การนำแผนที่สร้างขึ้นไปสู่การปฏิบัติมีกิจกรรมที่ต้องปฏิบัติดังนี้

- 3.1 กำหนดที่จะรับผิดชอบในการปฏิบัติและการควบคุมงานแต่ละส่วน
- 3.2 ประชุมเพื่อสร้างความเข้าใจต่อบุคคลที่เกี่ยวข้องกับการปฏิบัติตามแผน
- 3.3 จัดสรรทรัพยากรสนับสนุน การปฏิบัติงานอย่างต่อเนื่องและเพียงพอ
- 3.4 กำหนดรูปแบบความร่วมมือและการประสานงานกับหน่วยงานอื่นหรือ

ก่อนที่จะมีการมอบหมายงานให้รับผิดชอบไปปฏิบัติ

บุคคลที่เกี่ยวข้องกับแผน

- 3.5 การนิเทศงาน ช่วยเหลือแนะนำในการปฏิบัติงาน

3.6 การควบคุมกำกับและติดตามผลการปฏิบัติงาน ซึ่งอาจจะใช้เทคนิค PPBS , PERT/CPM หรือ Gantt Chart ช่วยในการควบคุมก็ได้

4. การประเมินผล หมายถึง การประเมินผลการปฏิบัติงานว่าได้บรรลุเป้าหมายหรือวัตถุประสงค์ที่ต้องการหรือไม่ การประเมินผลแผนนี้ เป็นการประเมินผลเพื่อ กลับ ไปยังขั้นตอนที่ 1 ของกระบวนการวางแผนนั่นเอง สำหรับกิจกรรมที่ต้องการปฏิบัติมีดังนี้

- 4.1 ผลการปฏิบัติงานได้ตามที่ต้องการมากน้อยเพียงใด
- 4.2 ปัญหาและอุปสรรคที่พบ
- 4.3 ผลกระทบที่เกิดขึ้นจากการปฏิบัติตามแผน
- 4.4 สมควรที่จะมีการทบทวนแผน ปรับแผนหรือไม่

การปฏิบัติตามแผน

การปฏิบัติตามแผนเป็นขั้นตอนที่มีผลต่อเนื่องมาจากการวางแผน กล่าวคือ ขั้นตอนนี้เป็นกรนำแผนมาปฏิบัติจริง เพื่อก่อให้เกิดประสิทธิผลตามเป้าหมายที่ได้มีการวางแผนไว้ให้มากที่สุด โดยอยู่ภายใต้กรอบของกิจกรรมของแผนที่ได้เลือกไว้แล้ว ดังที่อดิศักดิ์ พงษ์พูลผลศักดิ์ (2543, หน้า 466) กล่าวว่า หลังจากได้ดำเนินการวางแผนขั้นต่างๆ แล้ว ขั้นตอนต่อไป จะเป็นการปฏิบัติตามแผนเพื่อให้บรรลุตามเป้าหมายที่วางไว้อย่างมีประสิทธิภาพ ภายใต้สาเหตุของแต่ละสาเหตุและวิธีการแก้ไขปรับปรุงงานที่เลือกมาปฏิบัติ ซึ่งถ้าเป็นงานที่สามารถดำเนินการแก้ไข ปัญหาของสาเหตุด้วยกลุ่มเองก็ลงมือปฏิบัติ หากไปเกี่ยวกับหลายหน่วยงานก็แจ้งให้ผู้บริหารดำเนินการสั่งการให้หน่วยงานนั้นร่วมมือแก้ไขประสานงานกันไปอย่างมีประสิทธิภาพ

ความหมายของการปฏิบัติตามแผน

สังข์ อุทรานนท์ (2530, หน้า 90 – 91) ได้ให้ความหมายของการปฏิบัติตามแผนในลักษณะของการปฏิบัติงานของผู้ปฏิบัติมี 3 ลักษณะด้วยกันคือ

1. ปฏิบัติงานตามความรู้ความสามารถที่ได้รับ
2. ปฏิบัติให้เสร็จออกมาทันตามกำหนดเวลาและมีคุณภาพสูง
3. ปฏิบัติงานโดยใช้วัสดุอุปกรณ์ตลอดจนเครื่องใช้ต่างๆ ที่จะช่วยให้การปฏิบัติงานเป็นไปอย่างได้ผล

สุจริต คุณธนกุลวงศ์ (2543

หน้า 21) ได้ให้ความหมายการปฏิบัติตามแผนในลักษณะของความมั่นใจของผู้ปฏิบัติงานที่มีต่อผู้ปฏิบัติงานว่า หลังจากจบการวางแผนแล้วเข้าสู่ขั้นตอนการปฏิบัติงานหรือดำเนินงาน ขั้นตอนต่างๆ ที่เสนอไว้ควรนำไปปฏิบัติเพื่อให้มั่นใจว่ามีการปฏิบัติตามแผนที่วางไว้

1. สร้างความมั่นใจว่า ผู้รับผิดชอบดำเนินงาน ตระหนักถึงวัตถุประสงค์ และความจำเป็นของงานอย่างถ่องแท้

2. ให้ผู้รับผิดชอบดำเนินงานตามแผน รับรู้เนื้อหาในแผนอย่างถ่องแท้
3. จัดให้มีการศึกษาหรือฝึกอบรมเพื่อดำเนินงานตามแผน
4. จัดหาทรัพยากรที่จำเป็นตามที่กำหนด และเมื่อต้องการ

สรุปได้ว่า การปฏิบัติตามแผน หมายถึง การดำเนินงานเกี่ยวกับ การมอบหมายงาน การประชาสัมพันธ์ การประสานงาน การเบิกจ่ายงบประมาณ การใช้จ่ายงบประมาณ การควบคุมงานที่กำหนดไว้ในแผน เพื่อให้บรรลุวัตถุประสงค์ที่กำหนด

กระบวนการของการปฏิบัติตามแผน

สำนักงานคณะกรรมการการศึกษาแห่งชาติ (2544, หน้า 28 –29) ได้เสนอขั้นตอนในการปฏิบัติตามแผนไว้สอดคล้องกันว่า เมื่อสถานศึกษาได้วางแผนการปฏิบัติงานเสร็จเรียบร้อยแล้ว

แล้ว บุคลากรที่ร่วมกันดำเนินการตามแผนที่จัดทำไว้ โดยในระหว่างการดำเนินงานต้องมีการเรียนรู้เพิ่มเติมตลอดเวลา และควรมุ่งเน้นประโยชน์ที่จะเกิดขึ้นกับผู้เรียนเป็นสำคัญ นอกจากนี้ผู้บริหารสถานศึกษาคควรจะ

1. ส่งเสริมและสนับสนุนให้บุคลากรทุกคนทำงานอย่างมีความสุข
2. จัดสิ่งอำนวยความสะดวก สนับสนุนทรัพยากรเพื่อให้การปฏิบัติงานเป็นไปอย่างมีประสิทธิภาพ
3. กำกับติดตาม ทั้งระดับรายบุคคล รายกลุ่ม รายหมวด/ฝ่าย เพื่อกระตุ้นและส่งเสริมให้มีการดำเนินงานตามแผน
4. ให้การนิเทศ

จากแนวความคิดเกี่ยวกับกระบวนการปฏิบัติงานตามแผนของทั้งสองสถาบัน สรุปได้ว่า ผู้บริหารเป็นกลไกที่สำคัญ ซึ่งจะเห็นได้จากในระหว่างการปฏิบัติงานผู้บริหาร ต้องมีการส่งเสริม สนับสนุน กำกับติดตาม ตลอดจนให้การนิเทศ เพื่อให้บุคลากรสามารถปฏิบัติงานได้อย่างมีประสิทธิภาพ และบรรลุเป้าหมายตามแผนที่ได้วางไว้

การตรวจสอบ

การตรวจสอบนับเป็นขั้นตอนที่จะทำให้ผู้ปฏิบัติได้รู้ว่า ในการปฏิบัติงานตามแผน สามารถบรรลุเป้าหมายตามวัตถุประสงค์ที่กำหนดไว้ในแผนหรือไม่ มากน้อยเพียงใด เพื่อหาทางแก้ไขปรับปรุงหรือกระตุ้นให้เกิดการพัฒนา ซึ่งจะเห็นได้จากแนวคิดของ สำนักงานคณะกรรมการการศึกษาแห่งชาติ (2544, หน้า 29) ได้กล่าวว่า การตรวจสอบประเมินผล เป็นกลไกสำคัญที่จะกระตุ้นให้เกิดการพัฒนา เพราะจะทำให้ได้ข้อมูลย้อนกลับ ที่จะสะท้อนให้เห็นถึงการดำเนินงานที่ผ่านมาว่าบรรลุเป้าหมายที่กำหนดไว้เพียงใด ต้องปรับปรุงแก้ไขในเรื่องใดบ้าง

สุจริต กุณธนกุลวงศ์ (2543, หน้า 21) กล่าวว่า เมื่อทำการตรวจสอบผลการดำเนินงานตามแผน ควรมีการประเมิน 2 แง่ อย่างเป็นอิสระต่อกัน

1. มีการดำเนินงานตามแผนอย่างถูกต้องหรือไม่
2. เนื้อหาของแผนมีสาระเพียงพอหรือไม่

ถ้าวัตถุประสงค์ของงานไม่บรรลุ แสดงว่า สภาพเงื่อนไขไม่เป็นไปตามข้อ 1 หรือ ข้อ 2 หรือทั้งสองข้อ เป็นสิ่งจำเป็นที่ต้องพิจารณาว่าอยู่ในกรณีใด เพราะการแก้ไขที่ต้องการในแต่ละข้อจะแตกต่างกันอย่างสิ้นเชิง

จากแนวคิดทั้งสองแนวคิดจะเห็นได้ว่า หลังการปฏิบัติงานจะต้องมีการประเมินผล เพื่อเป็นการตรวจสอบให้ทราบถึงผลของการปฏิบัติงานนั้นๆ

การปรับปรุงแก้ไข

เมื่อผ่านขั้นตอนการประเมินแล้ว สามารถนำผลการประเมินไปใช้เป็นข้อมูลในการปรับปรุงแก้ไขการปฏิบัติงาน และนำผลที่ได้ไปตรวจสอบกับเป้าหมายที่ได้กำหนดไว้ในแผนว่าเป็นอย่างไร ดังที่ อติศักดิ์ พงษ์พนผลศักดิ์ (2534, หน้า 467) กล่าวว่าไว้ว่า ขั้นตอนการปรับปรุงแก้ไขในขั้นนี้เป็นผลการตรวจสอบ ว่าถ้าได้ผลต่ำกว่าเป้าหมายให้รีบแก้ไขปรับปรุงให้มีประสิทธิภาพขึ้น แล้วจึงจัดทำเป็นมาตรฐานงานในการปฏิบัติ เพื่อเสนอรายงานผลงานให้กลุ่มอื่นได้ทราบต่อไป แต่สุจริต คุณธรรกุลวงศ์ (2543, หน้า 36) กล่าวถึง การปรับปรุงแก้ไขให้คำนึงถึงเนื้อหาของแผนด้วย ไม่ใช่แก้ไขเฉพาะวิธีการปฏิบัติงานอย่างเดียว ซึ่งมีรายละเอียดดังนี้ ในการปฏิบัติการแก้ไขมีความจำเป็นจะต้องแยกแยะอย่างชัดเจนในการกำจัดอาการและหาสาเหตุของการวางแผนที่ไม่ดีพอก่อน แล้วจึงทำการปรับปรุงคุณภาพของการวางแผนและปรับปรุงเนื้อหาของแผนด้วย

2. แนวคิดเกี่ยวกับศูนย์พัฒนาการเรียนการสอนภาษาอังกฤษ

2.1 ความหมายของศูนย์พัฒนาการเรียนการสอนภาษาอังกฤษ

ปัจจุบันนโยบายทางการศึกษาที่สำคัญประการหนึ่งคือ การเน้นให้ผู้เรียนคิดเป็น ทำเป็น แก้ปัญหาเป็น นโยบายดังกล่าวส่งผลให้บทบาทของครูเปลี่ยนแปลงไปจากเดิมเป็นอันมาก กล่าวคือครูไม่ใช่แหล่งเรียนรู้แต่เพียงอย่างเดียวอีกต่อไป แหล่งที่เข้ามามีบทบาทสำคัญต่อการเรียนการสอนควบคู่ไปกับครูคือ ศูนย์การเรียนรู้ หรือมีชื่อเรียกแตกต่างกันไปว่า “ศูนย์วิทยบริการ” “ศูนย์แหล่งวิทยาการ” “ศูนย์วัสดุอุปกรณ์การสอน” “ศูนย์หลักสูตร” หรือ “ศูนย์พัฒนาการเรียนการสอน” เป็นต้น

กระทรวงศึกษาธิการ (2549, หน้า 80) กล่าวว่าศูนย์พัฒนาการเรียนการสอนภาษาอังกฤษเป็นศูนย์ที่ดั่งขึ้นมา เป็นแหล่งการเรียนรู้และการให้บริการทางวิชาการสำหรับครูผู้สอนและพัฒนาบุคลากร ผลิตสื่อนวัตกรรมและเทคโนโลยีแผนการเรียนรู้การจัดการเรียนการสอนที่เน้นผู้เรียนเป็นสำคัญ พร้อมทั้งเผยแพร่ สนับสนุนพัฒนาคุณภาพการศึกษาแก่สถาบันอื่น

2.2 ความเป็นมาของศูนย์พัฒนาการเรียนการสอนภาษาอังกฤษ

ในช่วงปี พ.ศ. 2527–2535 กรมสามัญศึกษาได้ดำเนินงานโครงการขยายผลการพัฒนาการเรียนการสอนภาษาอังกฤษ ในชื่อภาษาอังกฤษว่า (Project For The Improvement Of Secondary English Teaching) ซึ่งใช้ชื่อย่อภาษาอังกฤษว่า PISET เพื่อปรับปรุงคุณภาพการเรียนการสอนภาษาอังกฤษในระดับมัธยมศึกษาโดยได้รับความร่วมมือช่วยเหลือด้านผู้เชี่ยวชาญ และทุนฝึกอบรมครูจากรัฐบาลของประเทศสหราชอาณาจักรเป้าหมายหลักของโครงการคือ จัดตั้งศูนย์

พัฒนาการเรียนการสอนภาษาอังกฤษ โดยใช้ชื่อภาษาอังกฤษว่า (English Resource and Instruction Centre) ซึ่งเป็นที่รู้จักกันในนาม “ศูนย์ ERIC” ขึ้น ทั้งในส่วนกลางและส่วนภูมิภาค โดยจัดตั้งศูนย์ในโรงเรียนมัธยมศึกษาที่มีความพร้อมตามเกณฑ์ที่หน่วยศึกษานิเทศก์กรมสามัญศึกษากำหนด และมีวิทยากรหลัก (Key Personnel) ที่ผ่านการอบรมหลักสูตรแบบเข้ม เป็นเวลา 9 สัปดาห์ จาก British Council ทำหน้าที่เลขานุการ ศูนย์พัฒนาการเรียนการสอนภาษาอังกฤษ ที่จัดตั้งในรุ่นแรก ในปีพ.ศ. 2527 เป็นศูนย์ที่ตั้งในเขตการศึกษา 1-12 เขตการศึกษาละ 1 ศูนย์ และส่วนกลาง (กรุงเทพมหานคร) 1 ศูนย์ รวม 13 ศูนย์ และได้จัดตั้งศูนย์เพิ่มขึ้นเป็นรุ่น ๆ ทั้งหมด 7 รุ่น จนครบทุกจังหวัด ต่อมาในปี 2536 ได้จัดตั้งเพิ่มอีก 5 ศูนย์ในจังหวัดใหญ่ 5 จังหวัด ที่มีโรงเรียนมัธยมศึกษาว่า 50 โรงเรียนคือ จังหวัดอุบลราชธานี อุตรธานี ขอนแก่น นครราชสีมา และนครศรีธรรมราช ดังนั้นในระยะสุดท้ายก่อนมีการปรับเปลี่ยนโครงสร้างของ กระทรวงศึกษาธิการ กรมสามัญศึกษามีศูนย์พัฒนาการเรียนการสอนภาษาอังกฤษในส่วนกลาง 8 ศูนย์ ส่วนภูมิภาค 80 ศูนย์ รวมทั้งสิ้น 88 ศูนย์ทั่วประเทศ

การดำเนินงานโครงการ PASET แบ่งเป็น 2 ระยะ ระยะแรกปี พ.ศ. 2527-2532 และขยายระยะที่ 2 อีก 3 ปี ถึงปีพ.ศ. 2535 ทั้งนี้เพื่อช่วยสนับสนุนและฝึกอบรมพัฒนาบุคลากรศูนย์พัฒนาการเรียนการสอนภาษาอังกฤษให้มีความมั่นใจและสามารถดำเนินงานต่อไปได้ เมื่อโครงการ PASET ที่ได้รับความร่วมมือช่วยเหลือจากต่างประเทศสิ้นสุดลงในปี พ.ศ. 2535 หน่วยศึกษานิเทศก์ กรมสามัญศึกษา รับผิดชอบเป็นผู้ดูแลให้ความช่วยเหลือศูนย์พัฒนาการเรียนการสอนภาษาอังกฤษต่อ เพื่อให้กิจการพัฒนาที่ต่อเนื่อง จนศูนย์พัฒนาการเรียนการสอนภาษาอังกฤษเป็นศูนย์ตัวอย่างของการพัฒนาอย่างเป็นระบบในทุกจังหวัด ต่อมา ในช่วงปี พ.ศ. 2545-2548 กรมสามัญศึกษา ได้จัดทำโครงการพัฒนาคุณภาพมัธยมศึกษา หรือที่เรียกกันสั้น ๆ ว่า โครงการเงินกู้ธนาคารโลก เพื่อพัฒนาคุณภาพการเรียนการสอนคณิตศาสตร์ วิทยาศาสตร์ (ชีววิทยา เคมี ฟิสิกส์) และภาษาอังกฤษ ซึ่งได้มีการพิจารณาคัดเลือกโรงเรียนที่เป็นศูนย์พัฒนาการเรียนการสอนภาษาอังกฤษ ในส่วนภูมิภาคจำนวน 80 ศูนย์ (SEAR (Student English Access Room)) เนื่องจากโรงเรียนที่เป็นศูนย์พัฒนาการเรียนการสอนภาษาอังกฤษ มีพื้นฐานในการดำเนินงานพัฒนาการเรียนการสอนที่เป็นระบบจึงกล่าวได้ว่า ศูนย์พัฒนาการเรียนการสอนภาษาอังกฤษ เป็นต้นแบบของการจัดตั้งศูนย์วิชาการเพื่อพัฒนาครูและนักเรียน

ต่อมา ในช่วงปี พ.ศ. 2545 - 2546 มีการปรับโครงสร้างกระทรวงศึกษาธิการใหม่ตามพระราชบัญญัติการศึกษาแห่งชาติ พ.ศ. 2542 มีการจัดตั้งสำนักงานคณะกรรมการการศึกษาขั้นพื้นฐานดูแลรับผิดชอบการจัดการศึกษาขั้นพื้นฐาน และจัดตั้งสำนักงานเขตพื้นที่การศึกษาระดับเขตพื้นที่การศึกษาในแต่ละจังหวัด การบริหารงานของศูนย์พัฒนาการเรียนการสอน

สอนภาษาอังกฤษ และการดำเนินงานตามภารกิจจึงปรับเปลี่ยนใหม่ให้เหมาะสม สอดคล้องกับ บริบทที่เปลี่ยนไป โดยสำนักงานเขตพื้นที่การศึกษาทำหน้าที่รับผิดชอบ ดูแลและประสานงานกับ ศูนย์พัฒนาการเรียนการสอนภาษาอังกฤษใหม่ ให้ครอบคลุมการพัฒนาการจัดการเรียนการสอน ภาษาอังกฤษทั้งในระดับมัธยมศึกษาและประถมศึกษา

การแบ่งเขตพื้นที่การศึกษาออกเป็น 175 เขตทั่วประเทศ ทำให้ศูนย์พัฒนาการเรียนการสอน ภาษาอังกฤษ ซึ่งมีอยู่เดิม 88 ศูนย์ดำเนินงานได้ไม่ครอบคลุมทุกเขตพื้นที่การศึกษา ดังนั้น ในช่วงปี พ.ศ. 2547 – 2548 สำนักงานคณะกรรมการการศึกษาขั้นพื้นฐาน โดยโครงการพัฒนาการเรียนการสอนภาษาอังกฤษ ซึ่งได้รับงบประมาณสนับสนุนการพัฒนาการเรียนการสอนภาษาอังกฤษจากรัฐบาล จึงได้จัดตั้งศูนย์พัฒนาการเรียนการสอนภาษาอังกฤษเพิ่มขึ้นอีก 92 ศูนย์ ปัจจุบันจึงมี ศูนย์พัฒนาการเรียนการสอนภาษาอังกฤษทั้งสิ้นจำนวน 180 ศูนย์ทั่วประเทศครบทุกเขตพื้นที่ การศึกษา

เกณฑ์พิจารณาคัดเลือกโรงเรียนให้เป็นที่ตั้งศูนย์พัฒนาการเรียนการสอนภาษาอังกฤษ เพื่อให้การดำเนินงานของศูนย์พัฒนาการเรียนการสอนภาษาอังกฤษ บรรลุตาม วัตถุประสงค์ที่กำหนด ในการคัดเลือกโรงเรียนที่ตั้งศูนย์เพิ่มเติมในช่วงปี 2547-2548 จึงกำหนด เกณฑ์การคัดเลือกโรงเรียน เพื่อให้มีความพร้อมในด้านต่าง ๆ พอสมควร รวมทั้งมีความยินดีและ เต็มใจที่จะเป็นศูนย์พัฒนาการเรียนการสอนภาษาอังกฤษของเขตพื้นที่การศึกษา ดังเกณฑ์การ คัดเลือกดังต่อไปนี้

1. เป็นโรงเรียนที่เปิดสอนถึงระดับมัธยมศึกษาตอนปลาย เพื่อให้สามารถ บริการแก่ครูและนักเรียน และ พัฒนาการเรียนการสอนภาษาอังกฤษได้ทุกช่วงชั้น
2. มีครูภาษาอังกฤษที่ผ่านการอบรมหลักสูตรเข้ม (Intensive Courses) หรือครูที่ มีความรู้ความสามารถเป็นที่ยอมรับ และมีครูภาษาอังกฤษไม่น้อยกว่า 6 คนเพื่อเป็นคณะทำงาน ศูนย์พัฒนาการเรียนการสอนภาษาอังกฤษ ซึ่งมีภารกิจที่ต้องบริหารจัดการศูนย์พัฒนาการเรียน การสอนภาษาอังกฤษ ให้บริการ และอำนวยความสะดวกแก่ครูภาษาอังกฤษโรงเรียนอื่น ๆ ใน เขตพื้นที่การศึกษาที่รับผิดชอบ
3. ผู้บริหารและบุคลากรทุกคนในโรงเรียนยินดีและเต็มใจที่จะเป็นที่ตั้งศูนย์ พัฒนาการเรียนการสอนภาษาอังกฤษ พร้อมทั้งจะสนับสนุนการดำเนินงานของศูนย์พัฒนาการเรียน การสอนภาษาอังกฤษ
4. เป็นศูนย์พัฒนาวิชาการภาษาอังกฤษ ประจำเขตพื้นที่การศึกษา

2.3 วัตถุประสงค์ของการจัดตั้งศูนย์พัฒนาการเรียนการสอนภาษาอังกฤษ

เนื่องจากการพัฒนาศูนย์ พัฒนาการเรียนการสอนภาษาอังกฤษให้มีศักยภาพ สามารถ

ดำเนินงานพัฒนาการเรียนการสอนภาษาอังกฤษของเขตพื้นที่การศึกษา เป็นยุทธศาสตร์สำคัญของกระทรวงศึกษาธิการ การจัดตั้งและพัฒนาศูนย์พัฒนาการเรียนการสอนภาษาอังกฤษ จึงมีวัตถุประสงค์ดังนี้

1. เพื่อเป็นแหล่งรวบรวม พัฒนา ผลิต จัดหา ให้บริการและเผยแพร่สื่อการเรียนรู้อังกฤษทั้งสื่อสิ่งพิมพ์ สื่อมัลติมีเดีย รวมทั้งเทคนิคในการใช้และบำรุงรักษา
2. เพื่อพัฒนาครูภาษาอังกฤษให้มีความรู้ความสามารถในการใช้ทักษะภาษาอังกฤษและการจัดการเรียนการสอนได้อย่างมีประสิทธิภาพ
3. เพื่อพัฒนาศักยภาพนักเรียนในการใช้ภาษาอังกฤษเพื่อการสื่อสารและเป็นเครื่องมือในการแสวงหาความรู้ได้ด้วยตัวเอง
4. เพื่อส่งเสริมและสนับสนุนการดำเนินงานของศูนย์เครือข่ายพัฒนาการเรียนการสอนระดับอำเภอ

2. 4 ขอบข่ายการดำเนินงานของศูนย์พัฒนาการเรียนการสอนภาษาอังกฤษ

สำนักงานคณะกรรมการการศึกษาขั้นพื้นฐาน กระทรวงศึกษาธิการ (2549, หน้า15) ได้กำหนดขอบข่ายขอบข่ายการดำเนินงานของศูนย์พัฒนาการเรียนการสอนภาษาอังกฤษตามวัตถุประสงค์ดังนี้

1. ด้านการให้บริการและเผยแพร่สื่อการเรียนรู้อังกฤษ
 2. ด้านการพัฒนาครู
 3. ด้านการพัฒนานักเรียน
 4. ด้านการส่งเสริมและสนับสนุนการดำเนินงานของศูนย์เครือข่ายพัฒนาการเรียนการสอนภาษาอังกฤษระดับอำเภอ

ขอบข่ายการดำเนินงานของศูนย์พัฒนาการเรียนการสอนภาษาอังกฤษ มีแนวปฏิบัติดังนี้

1. ด้านการให้บริการและเผยแพร่สื่อการเรียนรู้อังกฤษ มีแนวปฏิบัติดังนี้
 - 1.1 มีการสำรวจ จัดประเภท และระดับและลงทะเบียนสื่อประเภทต่าง ๆ
 - 1.2 มีพื้นที่จัดแสดงสื่อและมีสื่อสำหรับให้บริการครู
 - 1.3 ผลิตสื่อเพิ่มทุกปี
 - 1.4 จัดนิทรรศการ จัดเสวนา จัดประกวด จัดอบรมหรือสาธิตเทคนิคการผลิตและการใช้สื่อ
 - 1.5 มีครูและนักเรียนเข้าใช้บริการด้านสื่อ

2. การพัฒนาครู มีแนวปฏิบัติดังนี้

2.1 จัดค่ายภาษาอังกฤษสำหรับครู (English Camp)

2.2 จัดอบรมครูด้านความรู้และทักษะทางภาษา (English Improvement)

2.3 จัดประเมินความสามารถด้านภาษาของครู เพื่อพัฒนาตนเองอย่างต่อเนื่อง (English Proficiency Test)

2.4 จัดอบรมเชิงปฏิบัติการด้านหลักสูตร เทคนิคการสอน การวัดและประเมินผล เทคโนโลยีและการผลิตสื่อ / นวัตกรรม (Mini-courses)

2.5 จัดกิจกรรมศึกษาคุณงานเกี่ยวกับการเรียนการสอน หรือจัดนิทรรศการแสดงผลงานของครูและนักเรียน หรือเวทีแลกเปลี่ยนเรียนรู้ครูผู้สอนภาษาอังกฤษ

2.6 ส่งเสริมหรือร่วมจัดกิจกรรมกับชมรมครูสอนภาษาอังกฤษ

3. ด้านการพัฒนานักเรียน มีแนวปฏิบัติดังนี้

3.1 จัดให้นักเรียนในเขตพื้นที่การศึกษาฝึกทักษะภาษาอังกฤษเพิ่มเติม นอกเหนือจากการเรียนในห้องเรียน

3.2 จัดแข่งขันทักษะภาษาอังกฤษของนักเรียนในเขตพื้นที่การศึกษา 3.3 จัดค่ายภาษาอังกฤษสำหรับนักเรียน

4. ด้านการส่งเสริมและสนับสนุนการดำเนินงานของศูนย์เครือข่ายพัฒนาการเรียนการสอนภาษาอังกฤษระดับอำเภอ มีแนวปฏิบัติดังนี้

4.1 ร่วมในการพัฒนาบุคลากรและการจัดกิจกรรมทางวิชาการของศูนย์เครือข่ายพัฒนาการเรียนการสอนภาษาอังกฤษ

4.2 สนับสนุนด้านวิทยากรและสื่อการเรียนการสอนภาษาอังกฤษแก่ศูนย์เครือข่ายพัฒนาการเรียนการสอนภาษาอังกฤษระดับอำเภอ

2.5 โครงสร้างการบริหารงานศูนย์พัฒนาการเรียนการสอนภาษาอังกฤษ

การจัดโครงสร้างการบริหารงานของสำนักงานคณะกรรมการการศึกษาขั้นพื้นฐาน ที่กำหนดให้สำนักงานเขตพื้นที่การศึกษาเข้ามารับผิดชอบในการจัดการศึกษาระดับพื้นที่ ส่งผลให้มีการปรับเปลี่ยนกระบวนการบริหารจัดการระดับพื้นที่ด้วย

ในส่วน of ศูนย์พัฒนาการเรียนการสอนภาษาอังกฤษ ได้จัดโครงสร้างการบริหารงานใหม่ ตามแผนภูมิ ดังนี้

แผนภูมิโครงสร้างการบริหารงานศูนย์พัฒนาการเรียนการสอนภาษาอังกฤษ



ที่มา : (สำนักงานคณะกรรมการการศึกษาขั้นพื้นฐาน, 2549, หน้า 18)

การจัดโครงสร้างการบริหารงานของสำนักงานคณะกรรมการการศึกษาขั้นพื้นฐาน ที่กำหนดให้สำนักงานเขตพื้นที่การศึกษาเป็นผู้ดูแลรับผิดชอบการจัดการศึกษาระดับพื้นที่ ส่งผลให้มีการปรับเปลี่ยนกระบวนการบริหารจัดการระดับพื้นที่ด้วย

บทบาทและบุคลากรที่เกี่ยวข้อง

การดำเนินงานของศูนย์พัฒนาการเรียนการสอนภาษาอังกฤษ จะบริหารในรูปแบบคณะกรรมการ โดยโครงสร้างการบริหารจัดการของศูนย์มี คณะกรรมการ 3 คณะ ดังนี้

1. คณะกรรมการที่ปรึกษา
2. คณะกรรมการบริหารศูนย์พัฒนาการเรียนการสอนภาษาอังกฤษ
3. คณะกรรมการดำเนินงานของศูนย์พัฒนาการเรียนการสอนภาษาอังกฤษ

รายละเอียดเกี่ยวกับองค์ประกอบของคณะกรรมการและบทบาทหน้าที่ มีดังต่อไปนี้

1. คณะกรรมการที่ปรึกษา ประกอบด้วย

- 1.1 ผู้อำนวยการเขตพื้นที่การศึกษา
- 1.2 รองผู้อำนวยการเขตพื้นที่การศึกษา
- 1.3 หัวหน้ากลุ่มนิเทศ ติดตามและประเมินผลการจัดการศึกษา
- 1.4 นักวิชาการ / ผู้นำองค์กรส่วนท้องถิ่น / ผู้ทรงคุณวุฒิ

บทบาทหน้าที่ของคณะกรรมการที่ปรึกษา

มีหน้าที่ให้คำแนะนำ ปรึกษา สนับสนุน และอำนวยความสะดวกเพื่อให้การดำเนินงานเป็นไปตามวัตถุประสงค์และเป้าหมายการดำเนินงาน

2. คณะกรรมการบริหารศูนย์พัฒนาการเรียนการสอนภาษาอังกฤษ ประกอบด้วย

- 2.1 ผู้อำนวยการโรงเรียนที่เป็นที่ตั้งศูนย์พัฒนาการเรียนการสอนภาษาอังกฤษ
- 2.2 รองผู้อำนวยการฝ่ายวิชาการ โรงเรียนที่ตั้งศูนย์พัฒนาการเรียนการสอนภาษาอังกฤษ
- 2.3 หัวหน้ากลุ่มสาระการเรียนรู้ภาษาต่างประเทศให้พิจารณาเลือกจากหัวหน้ากลุ่มสาระภาษาต่างประเทศของโรงเรียนที่ตั้งศูนย์/ โรงเรียนมัธยมศึกษา / ผู้แทนโรงเรียนขยายโอกาสทางการศึกษา/โรงเรียนประถมศึกษา/โรงเรียนในสำนักงานเขตพื้นที่การศึกษา รวมไม่เกิน 10 คน)

2.4 ผู้จัดการศูนย์พัฒนาการเรียนการสอนภาษาอังกฤษ

บทบาทหน้าที่ของคณะกรรมการบริหารศูนย์พัฒนาการเรียนการสอนภาษาอังกฤษ

1. รับนโยบายจากสำนักงานคณะกรรมการการศึกษาขั้นพื้นฐานและสำนักงานเขตพื้นที่การศึกษาเตรียมความพร้อมและวางแผนสู่การปฏิบัติ
2. สนับสนุน ช่วยเหลือ กำกับ ติดตาม ให้ขวัญกำลังใจในการดำเนินงานศูนย์พัฒนาการเรียนการสอนภาษาอังกฤษให้บรรลุตามนโยบายและวัตถุประสงค์
3. ประสานความร่วมมือระหว่างหน่วยงานหรือองค์กรที่เกี่ยวข้องกับการดำเนินงานของศูนย์พัฒนาการเรียนการสอนภาษาอังกฤษ

4. รายงานผลการดำเนินงานของศูนย์พัฒนาการเรียนการสอนภาษาอังกฤษ

บทบาทหน้าที่ของศึกษานิเทศก์ที่เป็นผู้บริหาร โครงการ (Project Manager)

1. เป็นผู้ประสานงานและรับนโยบายจากสำนักงานคณะกรรมการการศึกษาขั้นพื้นฐานและสำนักงานเขตพื้นที่การศึกษา
2. เป็นกรรมการบริหารศูนย์พัฒนาการเรียนการสอนภาษาอังกฤษ

3. ประสานการดำเนินงาน การจัดทำโครงการ และประสานงานการเบิกจ่ายงบประมาณให้กับศูนย์พัฒนาการเรียนการสอนภาษาอังกฤษ

4. ช่วยเหลือด้านวิชาการ อำนวยความสะดวกในการประสานงานกับหน่วยงานและโรงเรียนอื่นในเขตพื้นที่การศึกษาและร่วมกับศูนย์พัฒนาการเรียนการสอนภาษาอังกฤษในการคัดเลือกครูและนักเรียนเข้าร่วมกิจกรรม

5. นิเทศ ติดตาม กำกับดูแลการดำเนินงานของศูนย์

6. สรุป รายงานผลการดำเนินงานของศูนย์พัฒนาการเรียนการสอนภาษาอังกฤษ เสนอต่อ สำนักงานเขตพื้นที่การศึกษาและสำนักงานคณะกรรมการการศึกษาขั้นพื้นฐาน

3. คณะกรรมการดำเนินงานศูนย์พัฒนาการเรียนการสอนภาษาอังกฤษ ประกอบด้วย

3.1 หัวหน้ากลุ่มสาระการเรียนรู้ภาษาต่างประเทศโรงเรียนที่ตั้งศูนย์

3.2 รองหัวหน้ากลุ่มสาระการเรียนรู้ภาษาต่างประเทศโรงเรียนที่ตั้งศูนย์

3.3 ครูวิทยากรประจำศูนย์/ครูวิทยากรเครือข่าย

3.4 ผู้จัดการศูนย์ (ERIC Manager)

3.5 ผู้ช่วยผู้จัดการศูนย์พัฒนาการเรียนการสอนภาษาอังกฤษ (Assistant ERIC Manager)

บทบาทหน้าที่ของคณะกรรมการดำเนินงานศูนย์พัฒนาการเรียนการสอนภาษาอังกฤษ

1. จัดระบบข้อมูลสารสนเทศเพื่อใช้ประกอบการดำเนินงานศูนย์พัฒนาการเรียนการสอนภาษาอังกฤษ

2. วางแผนและปฏิบัติตามแผนให้สอดคล้องกับวัตถุประสงค์ของศูนย์พัฒนาการเรียนการสอนภาษาอังกฤษ

3. ประเมินผลการปฏิบัติงานเพื่อใช้ในการปรับปรุงและพัฒนาศูนย์ พัฒนาการเรียนการสอนภาษาอังกฤษ

4. สรุปผลการดำเนินงานต่อคณะกรรมการบริหารศูนย์พัฒนาการเรียนการสอนภาษาอังกฤษ

คุณลักษณะและบทบาทหน้าที่ของผู้จัดการศูนย์พัฒนาการเรียนการสอนภาษาอังกฤษ

1. เป็นครูสอนภาษาอังกฤษในโรงเรียนที่ตั้งศูนย์พัฒนาการเรียนการสอนภาษาอังกฤษ

2. เป็นผู้มีความรู้ความสามารถด้านภาษาอังกฤษ ผ่านการอบรมหลักสูตร
วิทยากรภาษาอังกฤษของสำนักงานคณะกรรมการการศึกษาขั้นพื้นฐาน

บทบาทหน้าที่ของผู้จัดการศูนย์พัฒนาการเรียนการสอนภาษาอังกฤษ

1. รับผิดชอบการดำเนินงานศูนย์พัฒนาการเรียนการสอนภาษาอังกฤษและเป็น
เลขานุการคณะกรรมการดำเนินงานศูนย์

2. ร่วมวางแผนการปฏิบัติงานตามนโยบายและเป้าหมายการดำเนินงานศูนย์
พัฒนาการเรียนการสอนภาษาอังกฤษ กับคณะกรรมการดำเนินงานศูนย์พัฒนาการเรียนการสอน
ภาษาอังกฤษ

3. จัดทำโครงการ ขออนุมัติโครงการ และประสานงานเกี่ยวกับการเบิกจ่าย
งบประมาณ

4. ดำเนินตามแผนงานโครงการศูนย์พัฒนาการเรียนการสอนภาษาอังกฤษ

5. ประสานกับผู้บริหารโครงการพัฒนาการเรียนการสอนภาษาอังกฤษ
และฝ่ายต่าง ๆ เพื่อให้การดำเนินงานเป็นไปตามวัตถุประสงค์ของศูนย์

6. รวบรวม ประเมินผลการทำงานกิจกรรม และรายงานตามลำดับ
ศูนย์พัฒนาการเรียนการสอนภาษาอังกฤษ ควรจัดตั้งคณะกรรมการฝ่ายต่าง ๆ
เพิ่มเติมดังนี้

1. คณะอนุกรรมการฝ่ายประชาสัมพันธ์ เพื่อทำหน้าที่ประชาสัมพันธ์เผยแพร่
ผลการดำเนินงานของศูนย์พัฒนาการเรียนการสอนภาษาอังกฤษ

2. คณะอนุกรรมการฝ่ายบริการ ทำหน้าที่ให้บริการด้านสื่อ วัสดุ
การบำรุงรักษาสิ่งวัสดุในศูนย์พัฒนาการเรียนการสอนภาษาอังกฤษ ให้ข้อเสนอแนะในการจัดการ
จัดทำสื่อให้พร้อมใช้งาน

3. คณะอนุกรรมการฝ่ายทะเบียน วัสดุ ครุภัณฑ์ ทำหน้าที่ลงทะเบียนจัดทำ
รายการวัสดุแยกประเภท หมวดหมู่สื่อ วัสดุอุปกรณ์ในศูนย์พัฒนาการเรียนการสอนภาษาอังกฤษ

4. คณะอนุกรรมการฝ่ายนิเทศ ติดตาม ประเมินผล ทำหน้าที่รวบรวมสถิติ
วิเคราะห์ผลการดำเนินงานของศูนย์ สรุปรายงานผลการดำเนินงานศูนย์พัฒนาการเรียนการสอน
ภาษาอังกฤษ

การติดตามและประเมินผล

เพื่อให้การดำเนินงานศูนย์พัฒนาการเรียนการสอนภาษาอังกฤษ เป็นไปตาม
วัตถุประสงค์และบรรลุเป้าหมายตามแผนปฏิบัติงานจึงกำหนดให้มีการติดตามและประเมินผลดังนี้

1. ก่อนดำเนินงาน

1.1 ศึกษาวิเคราะห์ซึ่งเป็นผู้บริหาร โครงการพัฒนาการเรียนการสอน ภาษาอังกฤษ ประเมินความสามารถของครูเพื่อจัดกลุ่มพัฒนาและปรับข้อมูลทุกปี

1.2 วิทยากรศูนย์และคณะทำงานประเมินความพร้อมก่อนดำเนินการ

2. ระหว่างดำเนินงาน

2.1 คณะกรรมการบริหารศูนย์พัฒนาการเรียนการสอนภาษาอังกฤษ มอบหมายศึกษานิเทศก์และคณะซึ่งเป็นกรรมการศูนย์พัฒนาการเรียนการสอนภาษาอังกฤษ ติดตาม การดำเนินงานศูนย์พัฒนาการเรียนการสอนภาษาอังกฤษ ให้คำปรึกษา แนะนำและสนับสนุนการ ดำเนินงานเป็นระยะตลอดโครงการ

2.2 ศึกษาวิเคราะห์ซึ่งเป็นผู้บริหาร โครงการศูนย์พัฒนาการเรียนการสอน ภาษาอังกฤษและคณะติดตามผลการประเมิน สรุป และรายงานทุกโครงการกิจกรรม หลังการดำเนินงานแต่ละ โครงการ/กิจกรรม

3. หลังการดำเนินงานแต่ละ โครงการ/กิจกรรม

3.1 ผู้จัดการศูนย์พัฒนาการเรียนการสอนภาษาอังกฤษ และคณะประเมิน ผลสำเร็จของการดำเนินงานแต่ละ โครงการ /กิจกรรม

3.2 ศึกษาวิเคราะห์ซึ่งเป็นผู้บริหารศูนย์พัฒนาการเรียนการสอนภาษาอังกฤษ และคณะติดตามผลการประเมิน สรุป และรายงานทุกโครงการกิจกรรม การรายงานผลการดำเนินงาน

เพื่อให้การดำเนินงานของศูนย์พัฒนาการเรียนการสอนภาษาอังกฤษ ปรากฏผลเชิง ประจักษ์ทั้งด้านปริมาณและคุณภาพตามเป้าหมายที่กำหนด จึงกำหนดให้มีการรายงานผลงาน ระดับต่าง ๆ ดังนี้

1. ศูนย์พัฒนาการเรียนการสอนภาษาอังกฤษ จัดทำสรุปรายงานผลการ ดำเนินงานทุกโครงการ / กิจกรรม ส่งสำนักงานเขตพื้นที่การศึกษา และสำนักงานคณะกรรมการ การศึกษาขั้นพื้นฐานตามกำหนดเวลา
2. สำนักงานเขตพื้นที่การศึกษา โดยผู้บริหารโครงการ จัดทำสรุปรายงานผล การดำเนินทุกโครงการ/กิจกรรมในภาพรวม ส่งสำนักงานเขตพื้นที่การศึกษาตามกำหนดเวลา
3. สำนักงานคณะกรรมการการศึกษาขั้นพื้นฐาน สรุปรายงานผลการดำเนินงานใน ภาพรวมทั้งปริมาณและคุณภาพ รายงานต่อกระทรวงศึกษาธิการและผู้เกี่ยวข้องและประชาสัมพันธ์ ต่อสาธารณชน

2.6 การดำเนินงานของศูนย์พัฒนาการเรียนการสอนภาษาอังกฤษ

2.6.1 ด้านการให้บริการและเผยแพร่สื่อการเรียนรู้อังกฤษ

คำว่า สื่อการสอน ตรงกับภาษาอังกฤษว่า Instructional Media ซึ่งสามารถแยกคำนี้ออกมาพิจารณาได้ 2 คำ คือ สื่อ (Medium เป็นภาษาลาติน แปลว่า ระหว่างหรือเมื่อเป็นพหูพจน์ ก็เป็น Media) อีกคำหนึ่งก็คือการสอน

สื่อเป็นตัวกลางหรือเป็นตัวเชื่อมระหว่างจุดหมายปลายทางทั้งสองข้างส่วนการสอนนั้น เป็นการกระทำของครูเพื่อให้เกิดการเรียนรู้ขึ้นในตัวผู้เรียนหรือกล่าวอีกนัยหนึ่งว่า การสอนก็คือการส่งสารไปยังผู้เรียนแต่การส่งสารนั้นจะต้องมีพาหะหรือนำสารไปสู่นำสารในลักษณะเช่นนี้เรียกว่าสื่อการสอน (ชม ภูมิภาค, ม.ป.ป., หน้า 19)

หลักการและแนวคิดของสื่อการเรียนรู้อิงตามหลักสูตรการศึกษาขั้นพื้นฐานเป็นสื่อที่ใช้สำหรับการศึกษาค้นคว้าหาความรู้ด้วยตนเอง ทั้งของผู้เรียน ครู และนักเรียนสามารถจัดทำหรือพัฒนาสื่อการเรียนรู้อื่นๆ รวมทั้งนำสื่อต่างๆ ที่อยู่รอบตัวมาใช้ในการเรียนรู้ โดยใช้วิจารณ์ญาณในการเลือกใช้สื่อ และแหล่งความรู้ โดยเฉพาะหนังสือควรมีสาระครอบคลุมตลอดช่วงชั้นสถานศึกษาควรจัดให้มีสื่อสิ่งพิมพ์อย่างเพียงพอ และให้ผู้เรียนสามารถยืมได้จากศูนย์สื่อหรือห้องสมุดของสถานศึกษา

ลักษณะของสื่อการเรียนรู้อื่นๆที่จะนำมาใช้ในการจัดการเรียนรู้ ตามหลักสูตรการศึกษาขั้นพื้นฐานควรมีความหลากหลาย เพื่อส่งเสริมให้การเรียนรู้เป็นไปอย่างมีคุณค่ากระตุ้นให้ผู้เรียนรู้จักวิธีการแสวงหาความรู้ เกิดการเรียนรู้อย่างกว้างขวาง และต่อเนื่องตลอดเวลารูปแบบของการเรียนรู้จึงไม่จำกัดอยู่กับหนังสือเรียนเท่านั้น อย่างไรก็ตามสื่อที่นำมาใช้ในการจัดการเรียนรู้ให้กับผู้เรียน ควรสอดคล้องกับวิธีการเรียนรู้ธรรมชาติของสาระการเรียนรู้และศักยภาพของผู้เรียน สื่อการเรียนรู้อื่นๆแบ่งออกเป็น 3 ประเภทได้แก่

1. สื่อสิ่งพิมพ์ เช่น หนังสือเรียน หนังสือพิมพ์ หนังสือค้นคว้า พจนานุกรม สารานุกรม ภาพพลิก แผ่นพับ โปสเตอร์ รายงาน นิตยสาร วารสารการ์ตูน เอกสารประกอบการสอน บทเรียนต่างๆ

2. สื่อเทคโนโลยีเป็นสื่อการเรียนรู้อื่นๆที่ผลิตขึ้นเพื่อใช้ควบคู่กับเครื่องมือโสตทัศนศึกษาเครื่องมือที่เป็นเทคโนโลยีใหม่ๆ ได้แก่ วิทยุทัศน์ แถบบันทึกเสียง สื่อคอมพิวเตอร์ช่วยสอน ซีดีรอม อินเทอร์เน็ต สไลด์ การศึกษาผ่านดาวเทียม การสื่อสารทางไกล

3. สื่ออื่น ๆ

- 3.1 สื่อบุคคลเป็นบุคคลที่มีความรู้ความชำนาญในแต่ละสาขา

- 3.2 สื่อกิจกรรมกระบวนการเป็นเทคนิควิธีการเพื่อพัฒนาการเรียนการสอน

สอนเช่น เกม สถานการณ์จำลอง ทัศนศึกษา โครงการ บทบาทสวมมุติ การแสดงละคร สาทิต

3.3 แหล่งการเรียนรู้สิ่งแวดล้อม เช่น ห้องสมุด ศูนย์การเรียนรู้ โรงงาน วัด พิพิธภัณฑ์ สถานที่สำคัญทางประวัติศาสตร์ สำนักงาน สถานประกอบการ ชุมชน

3.4 สื่อวัสดุอุปกรณ์ เครื่องมือ เช่น หุ่นจำลอง เครื่องมือวิทยาศาสตร์
กระทรวงศึกษาธิการ ส่งเสริมสนับสนุนให้มีการผลิตและพัฒนาสื่อทุกประเภท
ทุกสาระการเรียนรู้และทุกช่วงชั้น โดยเปิดโอกาสให้มีการแข่งขันกันผลิตอย่างเสรีภาพและเป็น
ธรรมชาติตามมาตรา 64 พระราชบัญญัติการศึกษาแห่งชาติ พ.ศ. 2542 กล่าวว่ารรัฐต้องส่งเสริมและ
สนับสนุนให้มีการผลิตและพัฒนาแบบเรียน ตำรา หนังสืออ้างอิงวิชาการ หรือสื่อสิ่งพิมพ์อื่น
วัสดุอุปกรณ์และเทคโนโลยีเพื่อการศึกษาอื่น โดยเร่งรัดพัฒนาขีดความสามารถในการผลิตจัดให้มี
เงินสนับสนุนการผลิตและมีการให้แรงจูงใจแก่ผู้ผลิตและพัฒนาเทคโนโลยี เพื่อการศึกษาโดยเปิด
ให้มีการแข่งขันโดยเสรีอย่างเป็นธรรม และกระทรวงศึกษาธิการส่งเสริมสนับสนุนให้สถานศึกษา
มีการใช้สื่อในกระบวนการเรียนการสอน เพื่อให้สอดคล้องกับแนวทางการจัดการศึกษาตาม
พระราชบัญญัติการศึกษาแห่งชาติ โดยมุ่งหวังให้ผู้เรียนเกิดการเรียนรู้อย่างมีประสิทธิภาพ

วิธีการจัดหาสื่อการเรียนรู้

1. สร้างผลิตขึ้นเองผู้จัดต้องวิเคราะห์ความต้องการทรัพยากรที่สามารถผลิต
และจัดทำสื่ออย่างมีคุณภาพ โดยคำนึงถึงความคุ้มค่าในการจัดทำและการผลิตขึ้นใหม่กระบวนการ
ผลิตและการสร้างสื่อการเรียนรู้มีขั้นตอนดังนี้ กำหนดวัตถุประสงค์ทั่วไป วิเคราะห์กำหนด
คุณสมบัติลักษณะของผู้เรียน วิเคราะห์กำหนดเนื้อหาสาระวิธีการเรียนรู้ วิเคราะห์กำหนด
จุดมุ่งหมายเฉพาะกำหนดวิธีการและแนวทางการเสนอเนื้อหาสาระและวิธีการ กำหนดรูปแบบ
และวิธีการประเมินผลเพื่อพัฒนาผู้เรียนและพัฒนาคุณภาพสื่อ กำหนดแหล่งข้อมูลในการจัดทำ
สื่อยกร่าง จัดทำแบบทดสอบประเมินคุณภาพ ปรับปรุงนำไปใช้

2. จัดทำเพิ่มเติมหรือเปลี่ยนแปลงบางส่วนกรณีที่สามารถจัดทำสื่อการเรียนรู้
จากแหล่งเรียนรู้นอกสถานศึกษาในท้องถิ่น หรือจัดซื้อหามาแต่ยังไม่เหมาะสมกับวัตถุประสงค์
ความต้องการ และการนำไปใช้ในการเรียนรู้ ครูสามารถพัฒนาสื่อให้สอดคล้องกับความต้องการ
การออกแบบการเรียนรู้ที่กำหนดไว้ได้ในการดัดแปลงสื่อที่มีอยู่แล้วมีความคุ้มค่าและประหยัด
ค่าใช้จ่ายกว่าการผลิตขึ้นมาใหม่ อีกทั้งยังเป็นการท้าทายความสามารถ ความคิดสร้างสรรค์ เช่น
จัดทำคู่มือเอกสารหนังสือให้อ่านง่าย ตัดตอนโทรทัศน์ สื่อคอมพิวเตอร์ อินเทอร์เน็ต แหล่งการ
เรียนรู้มาให้ผู้เรียนเฉพาะส่วนที่ต้องการ

3. การเลือกซื้อสื่อการเรียนรู้ที่จัดจำหน่าย สถานศึกษาควรมีคณะกรรมการ
พิจารณาสื่อการเรียนรู้ที่ใช้ในโรงเรียน ซึ่งคณะกรรมการสื่อการเรียนรู้ของสถานศึกษาและ

ครูผู้สอนควรให้ความสำคัญสามารถวิเคราะห์ และพิจารณาคุณภาพของสื่อที่เลือกซื้อว่าสอดคล้องเหมาะสมกับหลักสูตรของสถานศึกษาที่กำหนดขึ้นเอง และสอดคล้องกับความต้องการและการออกแบบการเรียนรู้สาระความรู้ที่กำหนดไว้ตามความเหมาะสมของราคาจำหน่าย

4. การค้นคว้าจากแหล่งเรียนรู้ต่าง ๆ เช่น สิ่งแวดล้อมทั้งภายในและภายนอกสถานศึกษา ห้องสมุด ศูนย์การเรียนรู้ โรงเรียน สถานที่ทางประวัติศาสตร์ วัด พิพิธภัณฑ์ สถานประกอบการ สำนักงาน ชุมชน ครูควรจัดเตรียมหาแหล่งการเรียนรู้ สร้างเครือข่ายทั้งในและนอกสถานศึกษาเพื่อให้ผู้เรียนได้ใช้ค้นคว้าหาความรู้ และเรียนรู้ได้ตามความสามารถและความแตกต่างของผู้เรียน

กิติมา ปรีดีดิลก (2532, หน้า 69) ได้เสนอแนวทางในการจัดการสื่อการเรียนการสอนในโรงเรียนให้ได้ผลดังนี้

1. ควรจัดศูนย์บริการสื่อการเรียนการสอนเพื่อช่วยในการจัดหาและสะดวกในการใช้สื่อ
2. แบ่งแยกสื่อประเภทต่าง ๆ เป็นรายวิชา เพื่อสะดวกในการใช้
3. จัดหาสื่อที่ทันสมัยและปรับปรุงสิ่งที่มีอยู่แล้วให้ใช้ได้
4. ฝึกอบรมครูให้มีความรู้ ทักษะการใช้ การรักษาและซ่อมแซมสื่อประเภทต่าง ๆ
5. กระตุ้นให้ครูและนักเรียนสนใจการใช้สื่อ เพื่อการเรียนการสอนให้มากขึ้น
6. สถานที่ควรจัดให้เพียงพอกับประเภทของสื่อ
7. ควรมีบุคลากรเพื่อรับผิดชอบในการจัดหาและบริหารให้มีประสิทธิภาพ
8. จัดสอนให้ครูทำสื่อการสอนประเภทที่สามารถจัดทำขึ้นเองได้

หน่วยศึกษานิเทศก์ กรมสามัญศึกษา(2534, หน้า 5) ให้แนวคิดเกี่ยวกับการจัดหาสื่อ วัสดุอุปกรณ์และเอกสารที่เกี่ยวข้องกับการเรียนการสอนว่า สื่อ วัสดุ อุปกรณ์ และเอกสารที่เกี่ยวข้องกับการเรียนการสอนเป็นปัจจัยสำคัญที่จะช่วยให้หลักสูตรได้ผลดี จึงมีความจำเป็นที่โรงเรียนจะต้องจัดซื้อ จัดหา หรือจัดทำไว้ให้พร้อม และเป็นไปตามความต้องการของครูและนักเรียน ในการดำเนินการจัดซื้อ จัดหา หรือจัดทำควรดำเนินการดังนี้

1. สำรวจความต้องการของครูและนักเรียน
2. สำรวจวัสดุ อุปกรณ์ และเอกสารที่เกี่ยวข้องที่มีอยู่แล้ว
3. จัดซื้อ จัดหา หรือจัดทำวัสดุอุปกรณ์และเอกสารที่สอดคล้องกับความต้องการ

ต้องการของครู นักเรียน และสอดคล้องกับจุดประสงค์ของแต่ละรายวิชารวมทั้งจัดระบบบริการที่ดีเหมาะสม รวดเร็วเป็นที่พึงพอใจของผู้ใช้บริการ

4. จัดการเก็บรักษาสื่อ วัสดุอุปกรณ์อย่างเป็นระบบ สามารถหยิบใช้ได้สะดวก

5. ซ่อมแซมสื่อ วัสดุและเอกสารต่าง ๆ ให้อยู่ในสภาพที่ใช้การได้คืออยู่เสมอ

สำนักงานเขตพื้นที่การศึกษา กระทรวงศึกษาธิการ (2549, หน้า 26) ได้มีแนวทาง

ปฏิบัติเกี่ยวกับการให้บริการและเผยแพร่สื่อการเรียนรู้อังกฤษ มีแนวปฏิบัติดังนี้

1 .รวบรวม จัดซื้อ จัดหา พัฒนา ผลิตสื่อ / นวัตกรรม และฐานข้อมูลวิทยากร
ท้องถิ่น

1.1 สํารวจสื่อการเรียนรูที่มีอยู่เพื่อจัดประเภท ระดับ แยกรายการ

พิจารณาความเพียงพอเหมาะสม

1. 2 สํารวจสื่อการเรียนรูที่ศูนย์พัฒนาการเรียนการสอนภาษาอังกฤษ ควรมีเพิ่มเติมสำหรับการให้บริการและการเผยแพร่ แล้วพิจารณาเกี่ยวกับประเภท จำนวน วิธีการได้มา และงบประมาณที่ต้องใช้

1. 3 จัดทำแผนการรวบรวม จัดซื้อ จัดหาและผลิตสื่อในแต่ละ
ปีงบประมาณ

1. 4 ดำเนินการตามแผน เพื่อให้มีสื่อสำหรับการให้บริการและเผยแพร่

1. 5 ดำเนินการจัดแสดงสื่อการเรียนรูที่มี โดย

1.5.1 สํารวจเพื่อจัดประเภทและระดับของสื่อ

1.5.2 ลงทะเบียนสื่อประเภทต่าง ๆ

1.5.3 จัดวางสื่อเพื่อแสดง

1.6 วางแผนและดำเนินการผลิตสื่อเพิ่มเติม

1.7 สาธิตการผลิต การใช้สื่อ/นวัตกรรมตามความเหมาะสม

2 บริการสื่อ/นวัตกรรมและคำแนะนำให้กับครูผู้สอนภาษาอังกฤษภายในศูนย์
พัฒนาการเรียนการสอนภาษาอังกฤษ และหน่วยงานที่เกี่ยวข้องโดย

2.1 สํารวจความต้องการและความสนใจในการใช้สื่อ นวัตกรรม การรับ
คำแนะนำ

2.2 จัดระบบให้บริการสื่อ/นวัตกรรมและคำแนะนำปรึกษา

2.3 ให้บริการสื่อ

2.4 จัดทำสมุดบันทึกสถิติการใช้สื่อ/นวัตกรรมการให้คำแนะนำ ปรึกษา

2.5 จัดบันทึกการยืม -ส่ง/การให้คำแนะนำ ปรึกษาด้านสื่อ/นวัตกรรม

- 2.6 จัดทำบันทึกติดตามการใช้สื่อ/นวัตกรรม
- 2.7 จัดทำสรุปรายงานการใช้/การให้คำปรึกษาด้านสื่อ/นวัตกรรมประจำปี
3. เผยแพร่/ประชาสัมพันธ์สื่อ/นวัตกรรม โดยจัดกิจกรรมตามความต้องการ
ความสนใจและความเหมาะสมดังต่อไปนี้
- 3.1 จัดนิทรรศการ จัดเสวนา จัดประกวดและสาธิตการใช้สื่อ
- 3.2 จัดอบรมการผลิตสื่อ/นวัตกรรม การนำไปใช้ในห้องเรียนและห้องศูนย์
สื่อ รวมทั้งการบำรุงดูแลรักษา
- 3.3 จัดทำ Website ของศูนย์พัฒนาการเรียนการสอนภาษาอังกฤษ
- 3.4 จัดทำกิจกรรมวิทยุชุมชน
- 3.5 จัดเวทีแลกเปลี่ยนเรียนรู้กลุ่มสนใจ โดยจัดกิจกรรมเผยแพร่งานด้าน
วิชาการ
- 3.6 เผยแพร่ผลงานดีเด่นและประกาศเกียรติคุณ
4. รายงานการให้บริการสื่อ/นวัตกรรม โดยจัดทำรายงานเสนอต่อ
- 4.1 สำนักงานเขตพื้นที่การศึกษา/สำนักงานคณะกรรมการการศึกษา
ขั้นพื้นฐาน
- 4.2 คณะกรรมการบริหารศูนย์พัฒนาการเรียนการสอนภาษาอังกฤษ
กล่าวโดยสรุปได้ว่า การให้บริการและเผยแพร่สื่อการเรียนการสอนภาษาอังกฤษ
หมายถึง การสำรวจ จัดประเภท และระดับและลงทะเบียนสื่อประเภทต่าง ๆ รวมทั้งมีพื้นที่จัด
แสดงสื่อและมีสื่อสำหรับให้บริการครู ผลิตสื่อเพิ่มขึ้นทุกปี มีการจัดนิทรรศการ จัดเสวนา
จัดประกวด จัดอบรมหรือสาธิตเทคนิคการผลิตและการใช้สื่อ มีครูและนักเรียนเข้าใช้บริการด้าน
สื่อการเรียนการสอนภาษาอังกฤษ โดยในการจัดกิจกรรมต่าง ๆ ข้างต้น ผู้จัดการศูนย์จะประชุม
ร่วมกับคณะทำงานและเจ้าหน้าที่ศูนย์ จัดตารางการให้บริการสื่อ และร่วมกับวิทยากรศูนย์ ชมรม
กลุ่มสนใจร่วมกันพิจารณากำหนดกิจกรรมพัฒนาสื่อที่เหมาะสมกับสภาพและบริบทเพื่อให้บรรลุ
เป้าหมายในแต่ละปี

2.6.2 ด้านการพัฒนาครู

นักวิชาการได้กล่าวถึงหลักการพัฒนาบุคลากรไว้ดังนี้

กมลทิพย์ ไบเงิน (2547, หน้า 87-89) ได้แสดงความคิดเห็นว่า กระทรวงศึกษาธิการ
ควรจะเริ่มต้นสำรวจความต้องการของครูในการอบรมพัฒนาการสอนวิชาภาษาอังกฤษว่า ต้องการ
ได้รับการพัฒนาหรือไม่ และต้องการพัฒนาเรื่องใดบ้าง จากนั้นนำข้อมูลมาศึกษาวิเคราะห์เพื่อ

นำไปสู่ร่างหลักสูตรการอบรมเฉพาะขึ้นมาเพื่อรองรับการฝึกอบรม และเตรียมวิทยากรอบรม รวมทั้งวางแผนให้พร้อมก่อนลงมือพัฒนาครู ฉะนั้นการสำรวจและการทำวิจัยจึงเป็นเรื่องที่กระทรวงศึกษาธิการพึงกระทำอย่างยิ่ง ก่อนที่จะจัดทำหลักสูตร และมีการวางแผนดำเนินการอย่างรัดกุม เพื่อให้เกิดการพัฒนาครูอย่างแท้จริง

สายวสันต์ จันทร์ตา (2542, หน้า 20) กล่าวถึงหลักการพัฒนาบุคลากรไว้ว่า การพัฒนาบุคลากรนั้น ต้องกำหนดไว้เป็นนโยบายของโรงเรียน มีแผนงานในการพัฒนาบุคลากรที่ชัดเจน โดยถือเป็นภารกิจที่สำคัญของโรงเรียน มีแผนงานในการพัฒนาบุคลากรที่ชัดเจน โดยถือเป็นภารกิจสำคัญของโรงเรียน โดยจัดกิจกรรมการพัฒนาอย่างต่อเนื่องได้บุคลากรต้องเห็นประโยชน์ของการพัฒนา จึงได้รับความร่วมมืออย่างดี

พงศธร พิทักษ์กำพล (2540, หน้า 54) กล่าวถึงหลักการพัฒนาบุคลากรไว้ว่า

1. ต้องมีแผนงานหรือโครงการพัฒนาบุคลากรที่ชัดเจน เพื่อใช้เป็นแนวทางการปฏิบัติ
2. ถือเป็นภารกิจที่สำคัญของหน่วยงาน ต้องกำหนดไว้ในนโยบายหรือแผนงาน
3. จัดกิจกรรมการพัฒนาบุคลากรอย่างต่อเนื่อง
4. ให้บุคลากรตระหนักและเห็นคุณค่า ว่าการพัฒนานั้นเป็นสิ่งที่มีความสำคัญสำหรับตัวเองและความเจริญของหน่วยงาน
5. มุ่งประโยชน์ของหน่วยงานและของบุคลากร ไม่ควรมุ่งแต่ประโยชน์ของหน่วยงานแต่เพียงฝ่ายเดียว
6. พัฒนาบุคลากรทุกฝ่าย
7. เสริมสร้างขวัญและกำลังใจ

สายวสันต์ จันทร์ตา (2542, หน้า 45) ได้กล่าวถึงรูปแบบการพัฒนาบุคลากรในหน่วยงานทางการศึกษาว่า สามารถแบ่งเป็น 2 กลุ่มใหญ่ คือ แบบพัฒนาบุคลากรเป็นหมู่คณะและแบบบุคลากรพัฒนาด้วยตนเองโดยมีลักษณะกิจกรรมการพัฒนา ดังนี้

1. แบบพัฒนาบุคลากรเป็นหมู่คณะ

- 1.1 การฝึกอบรม (Training) เป็นกระบวนการเพิ่มความรู้ ทักษะ ทักษะคติ ให้บุคลากรปฏิบัติงานอย่างมีประสิทธิภาพและมีความสุขในการปฏิบัติงานนั้นด้วย
- 1.2 การสัมมนา (Seminar) เป็นการจัดพัฒนาบุคลากรในรูปแบบเพื่อให้เกิดการแลกเปลี่ยนความคิดเห็นซึ่งกันและกัน ให้ได้ข้อสรุปในภาพรวมของกลุ่ม
- 1.3 การศึกษาดูงานนอกสถานที่ คือ การนำบุคลากรออกไปดูงาน ดูกิจการ

ต่าง ๆ เพื่อนำมาเปรียบเทียบว่าข้อดีมีอะไรบ้าง ข้อเสียมีอะไรบ้าง ภาวการณ์อย่างไร จะแก้ไขอย่างไร

2. แบบบุคลากรพัฒนาด้วยตนเอง

2.1 การแสวงหาความรู้ด้วยตนเอง การศึกษาค้นคว้าในกรณีนี้ บุคลากรสามารถทำด้วยตนเอง โดยความสมัครใจหรือการส่งเสริมจากโรงเรียน และสามารถทำได้เสมอเมื่อมีโอกาส

2.2 การหมุนเวียนครูผู้สอนในโรงเรียนหรือกลุ่มโรงเรียน คือ การให้ผู้ปฏิบัติงานได้ผลัดเปลี่ยนกันไปทำหน้าที่อื่น ๆ บ้างวิธีนี้ทำให้ครูผู้สอนได้ทราบความตื่นลึกหนาบางตำแหน่งต่าง ๆ เข้าใจความลำบากของฝ่ายต่าง ๆ ได้ดี ทำให้การประสานงานได้ดีขึ้นและเพิ่มพูนความสามารถของบุคลากรได้ด้วย

2.3 การสังเกตการณ์สอน ช่วยให้บุคลากรไม่หลงผิดไปว่าสิ่งที่ตนทำนั้นเป็นการกระทำที่ดีที่สุดแล้ว เพราะไม่มีที่เปรียบ การไปสังเกตการสอนย่อมทำให้มีโอกาสเปรียบเทียบทำให้เกิดความคิดมองเห็นตัวอย่างในการดำเนินการตลอดจนอุปสรรคต่าง ๆ ที่จะนำมาปรับปรุงในงานของตนได้

2.4 การนิเทศเป็นการแนะนำ ให้คำปรึกษา ช่วยแก้ปัญหาซึ่งอาจทำให้ได้หลายรูปแบบ เช่น การประชุมปรึกษาหารือ การประชุมชี้แจงเป็นไปในลักษณะกันเอง เช่น สนทนาในยามว่าง ในยามรับประทานอาหาร สิ่งที่ต้องพึงระวังก็คือ การนิเทศนั้นเป็นการดูแลเพื่อให้ความช่วยเหลือในด้านต่าง ๆ ด้วยวิธีการต่าง ๆ การนิเทศไม่ใช่การไปจับผิด แล้วรายงานผู้บังคับบัญชาเหนือขึ้นไป

สุเทพ นันทไชย (2549, ไม่ปรากฏเลขหน้า) ได้สรุปวิธีการพัฒนาบุคลากร ไว้คือ

1. การหาความจำเป็นของพัฒนาบุคลากร โดยการศึกษาว่าบุคลากรกลุ่มใดมีปัญหาเกี่ยวกับการปฏิบัติหน้าที่ในเรื่องใด โดยการสัมภาษณ์ ออกแบบสัมภาษณ์ ออกแบบสอบถาม หรือดูจากผลงานในรอบปีที่ผ่านมา

2. กำหนดวัตถุประสงค์ เมื่อทราบวัตถุประสงค์ เมื่อทราบว่าปัญหาความจำเป็นในการพัฒนาบุคลากรเรื่องใด ผู้บริหารก็ต้องมากำหนดวัตถุประสงค์ของการพัฒนาว่าจะพัฒนาบุคลากรกลุ่มใดของสถาบัน เรื่องอะไร เพื่ออะไร เช่น พัฒนาบุคลากรเพื่อเพิ่มพูนความรู้ทางวิชาการ หรือเพื่อเปลี่ยนทัศนคติ ค่านิยม หรือเพื่อเพิ่มขวัญกำลังใจในการทำงาน

3. การเลือกวิธีการพัฒนาบุคลากร สำหรับขั้นตอนนี้มีวิธีการหลายอย่าง เช่น การจัดฝึกอบรมภายในสถาบันหรือจะส่งบุคคลเข้าหลักสูตรพิเศษ หลักสูตรการสัมมนาฝึกอบรม

ภายนอกสถาบัน หรือควรให้บุคคลไปหาประสบการณ์จากภายนอก หรือจากหน่วยงานที่เกี่ยวข้องกับงาน

4. การกำหนดโครงการฝึกอบรมหรือแผนงาน เมื่อได้กลุ่มบุคคล วิธีการพัฒนาบุคลากร กว้างโครงการฝึกอบรมหรือวางแผนงาน อาทิเช่น ถ้าจะจัดหลักสูตรฝึกอบรมควรใช้หลักสูตรอะไรที่ตอบสนองความต้องการของสถาบัน มีรายละเอียดหัวข้อวิชาอะไรบ้าง การใช้สถานที่ฝึกอบรม ผู้บรรยาย หรือหาประสบการณ์จากหน่วยงานอื่น ก็ต้องวางแผนโครงการงบประมาณ ระยะเวลาการไปสัมมนาแต่ละโครงการอย่างละเอียดตลอดจนถึงที่คาดหวังจากการไปสัมมนาและคุณภาพของบุคลากรกลุ่มนั้นว่ากลับมาทำประโยชน์อะไรบ้างให้กับสถาบัน

5. การดำเนินงานตามแผน เป็นการควบคุมหรือบริหารโครงการที่ได้จัดเอาไว้ ทั้งนี้เพื่อให้แผนงานที่กำหนด ในการพัฒนาบุคลากรเป็นไปอย่างถูกต้องอย่างทันเวลา และเพื่อให้ได้รับผลหรือวัตถุประสงค์ที่ตั้งเอาไว้มากที่สุด

6. การประเมินผล เพื่อดูว่าการพัฒนาบุคลากรตามกระบวนการข้างต้นถูกต้องเพียงใด ไม่ว่าจะเป็นการหาความจำเป็น การกำหนดวัตถุประสงค์ และเมื่อดำเนินงานตามขั้นตอนเสร็จสิ้นแล้วผลที่ออกมาเป็นอย่างไร คำนวณต้นทุนทรัพยากรบุคคลหรือเงิน เวลาที่ลงทุนไปหรือไม่ ทั้งนี้เพื่อจะได้หาข้อผิดพลาดและปรับปรุงแก้ไขในการพัฒนาบุคลากรกลุ่มอื่น ๆ ต่อไป

สำนักงานเขตพื้นที่การศึกษา กระทรวงศึกษาธิการ (2549, หน้า26) ได้มีแนวทางปฏิบัติเกี่ยวกับการพัฒนาครู ตามข้อมูลความต้องการ และความสนใจของครูในเขตพื้นที่ ไว้ดังนี้

1. พัฒนาความรู้ความสามารถทางด้านภาษาของครูทุกระดับในเขตพื้นที่โดย
 - 1.1 จัดค่ายภาษาอังกฤษสำหรับครู
 - 1.2 จัดกลุ่มสนใจเพื่อพัฒนาตนเอง (Teacher Network/Learning Circle)
 - 1.3 จัดอบรมครูด้านความรู้และทักษะทางภาษา(Language Improvement)
 - 1.4 จัดทำประเมินความสามารถด้านภาษาของครูเพื่อพัฒนาตนเองอย่าง

ต่อเนื่อง (English Proficiency Test)

2 พัฒนาความสามารถด้านการจัดการเรียนการสอนและเทคโนโลยี โดย

- 2.1 จัดอบรมเชิงปฏิบัติการด้านหลักสูตร เทคนิคการสอน การวัดและประเมินผล เทคโนโลยีและการผลิตสื่อ/นวัตกรรม
- 2.2 จัดกลุ่มสนใจเพื่อพัฒนาตนเอง
- 2.3 จัดกิจกรรมศึกษาดูงานเกี่ยวกับการเรียนการสอน
- 2.4 จัดนิทรรศการแสดงผลงานของครูและนักเรียน ตลอดจนการแลกเปลี่ยนเรียนรู้ประสบการณ์ซึ่งกันและกัน

3. ส่งเสริมครูผู้สอนภาษาอังกฤษให้พัฒนาตนเองอย่างต่อเนื่อง (Professional Development) โดย

3.1 จัดหาข้อมูลแหล่งเรียนรู้ เพื่อพัฒนาด้านภาษาและเทคนิคการสอนของครู เช่น Website ที่เกี่ยวกับการเรียนการสอนภาษาอังกฤษ เป็นต้น

3.2 จัดเวทีแลกเปลี่ยนเรียนรู้ครูผู้สอนภาษาอังกฤษ

3.3 จัดกิจกรรมส่งเสริมความมั่นใจและเจตคติที่ดีในการใช้ภาษาอังกฤษและวิชาชีพครู

3.4 จัดตั้งชมรมครูสอนภาษาอังกฤษ จัดตั้งเครือข่ายการเรียนรู้เพื่อเป็นศูนย์กลางในการแลกเปลี่ยนเรียนรู้ระหว่างครูผู้สอนภาษาอังกฤษ

กล่าวโดยสรุปได้ว่า การพัฒนาครู หมายถึง การจัดค่ายภาษาอังกฤษสำหรับครู มีการอบรมครูด้านความรู้ และทักษะทางภาษา มีการจัดประเมินความสามารถด้านภาษาของครูเพื่อพัฒนาตนเองอย่างต่อเนื่อง มีการจัดอบรมเชิงปฏิบัติการด้านหลักสูตร เทคนิคการสอน การวัดและประเมินผล เทคโนโลยีและการผลิตสื่อรวมถึงนวัตกรรม จัดกิจกรรมศึกษาดูงานเกี่ยวกับการเรียนการสอนหรือจัดนิทรรศการแสดงผลงานของครูและนักเรียนหรือเวทีแลกเปลี่ยนเรียนรู้ครูผู้สอนภาษาอังกฤษ มีการส่งเสริมหรือร่วมจัดกิจกรรมกับชมรมครูสอนภาษาอังกฤษ

2. 6.3 ด้านการพัฒนาผู้เรียน

ปริยาพร วงศ์อนุตรโรจน์ (2535, หน้า 108) อ้างถึงแนวคิดของคอมส์ (Combs) นักจิตวิทยาที่มีความเชื่อว่า ความเข้าใจเป็นการนำไปสู่การเรียนรู้และกิจกรรมอื่น ๆ ครูควรใช้สิ่งแวดล้อมในขณะที่ผู้เรียนกำลังสนใจตั้งใจเรียน ผู้เรียนจะสามารถปรับความเชื่อและความรับรู้ได้ให้ผู้เรียนคิดเหตุผลด้วยตนเอง ในทางที่ศิครู้ต้องมีความรู้ลึกที่ดีต่อนักเรียนไว้ต่อความรู้ลึกของนักเรียน กลุ่มค่าคือความเป็นมนุษย์กับผู้เรียน โดยเฉพาะความรู้ลึก อารมณ์ สภาพจิตใจ ครูมีบทบาทให้ผู้เรียนเกิดการเรียนรู้ด้วยตนเอง โดยเน้นให้ผู้เรียนเป็นสำคัญ

กองวิจัยทางการศึกษา กรมวิชาการ กระทรวงศึกษาธิการ ได้รวบรวมวิเคราะห์การวิจัยเรื่อง การศึกษาสภาพความคาดหวัง สภาพปัญหาของกระบวนการจัดการเรียนการสอน ประถมศึกษาและมัธยมศึกษา กล่าวว่า

1. กระบวนการจัดการเรียนการสอน ในภาพรวมทั้ง 4 วิชาทั้งระดับ ประถมศึกษาและมัธยมศึกษา มีการจัดการเรียนการสอนที่ควบคุมในด้านต่าง ๆ ดังต่อไปนี้

1.1 ด้านเตรียมการสอน การใช้สื่อ การวัดประเมินผลการสอน บรรยากาศการจัดการเรียนการสอนและด้านปฏิสัมพันธ์ ระหว่างครูกับผู้ปกครอง การจัดการเรียนการสอนที่มีความคาดหวังให้บรรลุเป้าหมายนี้ ครูและนักเรียนต้องทำกิจกรรมร่วมกัน

1. 2 จัดการเรียนการสอนเพื่อส่งเสริมให้นักเรียนมีโอกาสพัฒนาความคิดสร้างสรรค์ สามารถเลือกกิจกรรมตามความสนใจของตนเอง เช่นส่งเสริมให้มีการจัดแข่งขันตอบปัญหา จัดนิทรรศการผลงานนักเรียน ประกวดผลงานดีเด่นของนักเรียน เพื่อช่วยกระตุ้นให้นักเรียนได้มีโอกาสแสดงความคิดริเริ่มแปลก ๆ ใหม่ ๆ จะเป็นการส่งเสริมให้นักเรียนได้มีความคิดสร้างสรรค์ได้เป็นอย่างดี

1. 3 การสอนภาษาอังกฤษควรส่งเสริมให้มีการสอนความรู้พื้นฐานทางภาษาอังกฤษก่อนเรียนเรื่องใหม่ทุกครั้ง เพื่อให้นักเรียนมีความรู้พื้นฐานเพื่อจะเชื่อมโยงไปสู่เรื่องใหม่

สำนักงานคณะกรรมการการประถมศึกษาแห่งชาติ (2546, หน้า 21-25)

พระราชบัญญัติการศึกษาแห่งชาติ 2542 หมวดที่ 4 การจัดการศึกษา มาตรา 22, 24 มาตรา 22 การจัดการศึกษาต้องยึดหลักว่า ผู้เรียนทุกคนมีความสามารถเรียนรู้และพัฒนาตนเองได้ และถือว่า ผู้เรียนมีความสำคัญที่สุด กระบวนการจัดการศึกษาต้องส่งเสริมให้ผู้เรียนพัฒนาตามธรรมชาติ และเต็มศักยภาพ

1. จัดเนื้อหาสาระกิจกรรมให้สอดคล้องกับความสนใจและความถนัดของผู้เรียน โดยคำนึงถึงความแตกต่างระหว่างบุคคล

2. ฝึกทักษะกระบวนการคิด การจัดการ การเผชิญสถานการณ์ และการประยุกต์ความรู้มาใช้เพื่อป้องกันและแก้ไขปัญหา

3 . จัดกิจกรรมให้ผู้เรียนได้เรียนรู้จากประสบการณ์จริง ฝึกการปฏิบัติให้ทำได้ ทำเป็น รักการอ่านและเกิดการใฝ่รู้อย่างต่อเนื่อง

4. จัดการเรียนการสอนโดยผสมผสานความรู้ด้านต่าง ๆ อย่างได้สัดส่วนสมดุลกัน รวมทั้งปลูกฝังคุณธรรม ค่านิยมที่ดีงามและลักษณะอันพึงประสงค์ไว้ทุกวิชา

5. ส่งเสริมสนับสนุนให้ผู้สอนสามารถจัดบรรยากาศ สภาพแวดล้อม สื่อการเรียนการสอนและอำนวยความสะดวกเพื่อให้ผู้เรียนเกิดการเรียนรู้ รวมทั้งสามารถใช้การวิจัยเป็นส่วนหนึ่งของกระบวนการเรียนรู้ ทั้งนี้ผู้สอนและผู้เรียนอาจเรียนรู้ไปพร้อมกันจากสื่อการเรียนการสอนและแหล่งวิทยาการประเภทต่าง ๆ

สุมินตรา อังควันกุล (2535, หน้า 109 -111) ได้กล่าวถึงการสอนเพื่อการสื่อสารว่า มุ่งให้ผู้เรียนสามารถใช้ภาษาเพื่อสื่อความหมายได้ ดังนั้นการจัดการเรียนการสอนจึงเน้นหลักสำคัญ ดังนี้

1. ต้องให้ผู้เรียนรู้ว่าทำลงทำอะไรเพื่ออะไร ผู้สอนต้องบอกให้ผู้เรียนทราบถึงความมุ่งหมายของการเรียนและการฝึกใช้ภาษา เพื่อให้การเรียนภาษาเป็นสิ่งที่มีความหมายต่อ

ผู้เรียน ให้ผู้เรียนรู้สึกว่เมื่อเรียนแล้วสามารถทำบางสิ่งบางอย่างเพิ่มได้นั้นคือ สามารถสื่อสารได้ ตามที่ตนต้องการ เช่นทักษะการอ่าน เมื่อได้เรียนแล้วฝึกไปแล้ว ผู้เรียนสามารถอ่านคำแนะนำ วิธีการใช้อุปกรณ์บางอย่างได้หรือในทักษะการพูด ผู้เรียนสามารถพูดถามทางไปสถานที่ที่ต้องการ จะไปได้ เป็นต้น

2. การใช้ภาษาเพื่อการสื่อสารต้องใช้หลาย ๆ ทักษะรวมกันไป ผู้เรียนภาษา ก็ควรจะทำได้ทำพฤติกรรมเช่นเดียวกับในชีวิตจริง การสอนในลักษณะบูรณาการจะทำให้ผู้เรียนมีความสามารถในการใช้ภาษาเพื่อการสื่อสารได้ดี ผู้เรียนควรได้ฝึกและใช้ภาษาในลักษณะของ ทักษะรวมตั้งแต่ต้น

3. ต้องให้ผู้เรียนได้ทำกิจกรรมการใช้ภาษา กิจกรรมควรมีลักษณะที่เหมือนในชีวิตประจำวันให้มากที่สุด เพื่อให้ผู้เรียนนำไปใช้ได้จริง ควรให้ผู้เรียนได้มีโอกาสเลือกใช้ข้อความที่เหมาะสมกับบทบาทและสถานการณ์ ผู้เรียนต้องได้เรียนรู้ความหมายของสำนวนภาษาในรูปแบบต่าง ๆ ที่สามารถนำไปใช้ในชีวิตประจำวันได้ต้องให้ผู้เรียนฝึกการใช้ภาษามาก ๆ นอกจากผู้เรียนต้องทำกิจกรรมการใช้ภาษาดังกล่าวแล้ว ยังต้องมีโอกาสได้ทำกิจกรรมในรูปแบบต่าง ๆ ให้มากที่สุด เท่าที่จะเป็นไปได้เช่น กิจกรรมที่เป็นงานคู่ งานกลุ่ม เกม การแก้ปัญหา การแสดงบทบาทสมมติ เป็นต้น

4. ผู้เรียนต้องไม่กลัวว่าจะใช้ภาษาผิด แนวการสอนการสอนภาษาเพื่อการสื่อสารให้ความสำคัญกับการใช้ภาษามากกว่าวิธีการใช้ภาษา ผู้สอนจึงไม่ควรแก้ไขข้อผิดพลาดของผู้เรียนทุกครั้ง ควรแก้ไขเฉพาะที่จำเป็น ควรให้ความสำคัญในเรื่องความคล่องแคล่วในการใช้ภาษา (Fluency) เป็นอันดับแรกภาษาที่ใช้อาจไม่ถูกต้องนักแต่สื่อความหมายได้

สำนักงานเขตพื้นที่การศึกษา กระทรวงศึกษาธิการ (2549, หน้า 26) ได้มีแนวทางปฏิบัติเกี่ยวกับการพัฒนานักเรียน ด้านการใช้ภาษาอังกฤษเพื่อการสื่อสาร เพื่อใช้เป็นเครื่องมือในการแสวงหาความรู้ด้วยตนเอง มีแนวปฏิบัติดังนี้

1. เป็นสถานที่สำหรับนักเรียนฝึกทักษะภาษาอังกฤษเพิ่มเติมนอกเหนือจากการเรียนในห้องเรียนปกติ

2. เป็นศูนย์บริการให้ยืมหนังสือและสื่อมัลติมีเดียแก่นักเรียนในเขตพื้นที่การศึกษา

3. จัดแข่งขันทักษะภาษาอังกฤษของนักเรียนในเขตพื้นที่การศึกษาปีละ 1 ครั้ง

4. จัดค่ายภาษาอังกฤษสำหรับนักเรียน อย่างน้อยปีละ 1 ครั้ง

กล่าวโดยสรุปได้ว่า การพัฒนานักเรียนหมายถึง การจัดให้นักเรียนในเขตพื้นที่การศึกษาฝึกทักษะภาษาอังกฤษ มีการจัดแข่งขันทักษะภาษาอังกฤษของนักเรียนในเขตพื้นที่

การศึกษาและมีการจัดค่ายภาษาอังกฤษสำหรับนักเรียน โดยในการจัดกิจกรรมต่าง ๆ ข้างต้น ผู้จัดการศูนย์จะประชุมร่วมกับคณะทำงานและเจ้าหน้าที่ศูนย์ จัดตารางการให้บริการนักเรียนและร่วมกับวิทยากรศูนย์ร่วมกันพิจารณากำหนดกิจกรรมพัฒนานักเรียน ที่เหมาะสมกับสภาพและบริบทเพื่อให้บรรลุผลตามเป้าหมายในแต่ละปี

2.6.4 ด้านการส่งเสริมและสนับสนุนการดำเนินงานของศูนย์เครือข่ายพัฒนาการเรียนการสอนภาษาอังกฤษระดับอำเภอ

บุญธรรม ศิริบุญกาญจน์ (2545, หน้า 26) กล่าวว่า การดำเนินงานให้บรรลุผลตามเป้าหมายและประสบผลตามความสำเร็จได้อย่างมีประสิทธิภาพนั้น จำต้องดำเนินการพัฒนาทั้งระบบและต่อเนื่อง โดยอาศัยความร่วมมือแรงร่วมใจ ร่วมคิด ร่วมทำ ร่วมพัฒนา ร่วมชื่นชมผลงานจากผู้มีส่วนได้ส่วนเสียกับสถานศึกษาตลอดจนหน่วยงานทั้งภาครัฐ เอกชน องค์กร ท้องถิ่นที่เกี่ยวข้อง เพื่อให้เกิดการประสานสัมพันธ์และเกิดพลังในการสร้างสรรค์ ในทุกระบบ

ไพโรจน์ มินสาคร (2550, หน้า 2) ได้กล่าวถึงกรณีมีส่วนร่วมว่ามีประโยชน์ คือการมีส่วนร่วมทำให้เกิดความคิดได้มากกว่า เพราะเป็นการเปิดโอกาสให้สมาชิกได้ระดมความคิดและอภิปรายร่วมกันการเปิดโอกาสให้มีการสื่อสารที่ดีกว่าสามารถแลกเปลี่ยนข้อมูลและประสบการณ์ในการทำงานร่วมกัน ตลอดจนเสริมสร้างความสัมพันธ์ที่ดีต่อกันและผู้ร่วมงานจะมีโอกาสได้ใช้ความสามารถและทักษะในการทำงานร่วมกันเกิดความมีน้ำใจและความจงรักภักดีต่อองค์กรมากขึ้น

วัฒนาพร ระงับทุกข์ (2552) ได้กล่าวถึง สำนักงานคณะกรรมการการศึกษาขั้นพื้นฐาน ได้ดำเนินการพัฒนาแผนยุทธศาสตร์ปฏิรูปการเรียนการสอนภาษาอังกฤษซึ่งเป็นยุทธศาสตร์ที่มุ่งพัฒนาคุณภาพนักเรียนโดยตรงการดำเนินงานในปี 2550 ในด้านกลยุทธ์ที่ 3 พัฒนาการเรียนการสอนภาษาอังกฤษแบบสื่อสารพัฒนาศักยภาพของศูนย์พัฒนาการเรียนการสอนภาษาอังกฤษ ศูนย์เครือข่ายและชมรมครูภาษาอังกฤษในพื้นที่เพื่อเป็นเครือข่ายการพัฒนารเรียนการสอนภาษาอังกฤษ

สำนักงานเขตพื้นที่การศึกษา กระทรวงศึกษาธิการ (2549, หน้า 26) ได้มีแนวทางปฏิบัติเกี่ยวกับการส่งเสริมและสนับสนุนการดำเนินงานของศูนย์เครือข่ายพัฒนาการเรียนการสอนภาษาอังกฤษ ไว้ดังนี้

1. พัฒนาบุคลากรของศูนย์เครือข่ายพัฒนาการเรียนการสอนภาษาอังกฤษในการจัดอบรมขยายผลแก่วิทยากรเครือข่าย ศูนย์เครือข่ายพัฒนาการเรียนการสอนภาษาอังกฤษระดับอำเภอรับการพัฒนาและให้เป็นทีมวิทยากรเครือข่ายของศูนย์พัฒนาการเรียนการสอนภาษาอังกฤษ

2. ให้คำปรึกษา แนะนำแนวทางในการดำเนินงานตามวัตถุประสงค์ของศูนย์
เครือข่ายโดยทำหน้าที่เหมือนพี่เลี้ยง คอยให้คำปรึกษา ปรึกษาเกี่ยวกับการพัฒนาศูนย์การเรียนการสอนภาษาอังกฤษ การดำเนินและการจัดการเรียนการสอน
 3. สนับสนุนด้านวิทยากร และสื่อการเรียนการสอนภาษาอังกฤษแก่ศูนย์
เครือข่ายพัฒนาการเรียนการสอนภาษาอังกฤษระดับอำเภอ
 4. ช่วยเหลือในการจัดกิจกรรมด้านวิชาการของศูนย์เครือข่ายพัฒนาการเรียน
การสอนภาษาอังกฤษโดยในการจัดกิจกรรมต่าง ๆ ข้างต้น ผู้จัดการศูนย์และคณะจะประชุมร่วมกับ
คณะทำงานศูนย์เครือข่ายเพื่อสอบถามความต้องการจำเป็น และร่วมวางแผนพัฒนางานศูนย์
เครือข่ายและเข้าไปสนับสนุนตามความเหมาะสม
- กล่าวโดยสรุปได้ว่า การส่งเสริมและสนับสนุนการดำเนินงานของศูนย์เครือข่าย
พัฒนาการเรียนการสอนภาษาอังกฤษระดับอำเภอ หมายถึง การพัฒนาบุคลากร และการจัด
กิจกรรมทางวิชาการของศูนย์เครือข่ายพัฒนาการเรียนการสอนภาษาอังกฤษ และมีการสนับสนุน
ด้านบุคลากรและสื่อการเรียนการสอนภาษาอังกฤษแก่ศูนย์เครือข่ายพัฒนาการเรียนการสอนระดับ
อำเภอ

3. งานวิจัยที่เกี่ยวข้อง

3.1 งานวิจัยในประเทศ

จากการศึกษา ค้นคว้าเอกสารที่เกี่ยวข้องกับแนวทางบริหารศูนย์พัฒนาการเรียน
การสอนภาษาอังกฤษ ในโรงเรียนสังกัดสำนักงานเขตพื้นที่การศึกษาจังหวัดกำแพงเพชร ผู้วิจัย
ได้ทำการศึกษาวิจัยดังนี้

พัชรี โพธิ์ประสาท (2538) ศึกษาวิจัยเรื่อง ศึกษาเกี่ยวกับปัจจัยที่เอื้อต่อความสำเร็จ
ของศูนย์พัฒนาการเรียนการสอนภาษาอังกฤษ โรงเรียนสตรีรัตนทบุรีสรุปได้ดังนี้

ศูนย์จัดกิจกรรมการฝึกอบรมครู โดยการอบรมแบบเข้มและการอบรมระยะสั้น
การอบรมแบบเข้มดำเนินการโดยครูวิทยากรประจำศูนย์ เนื้อหาหลักสูตรครอบคลุมประเด็นสำคัญ
สอดคล้องกับความต้องการของครูส่วนใหญ่ที่ต้องการเข้าอบรมเฉพาะเรื่อง งบประมาณมาจาก
กรมสามัญศึกษา แล้วโรงเรียนสนับสนุนเพิ่มเติม มีการประเมินหลังการอบรมและติดตามผลการ
อบรมร่วมกับศึกษานิเทศก์เขตการศึกษา เพื่อนำมาสรุปรายงานและพัฒนาปรับปรุงต่อไป การ
อบรมระยะสั้นมีระยะเวลา 1-5 วัน เนื้อหาที่จัดเจาะจงเฉพาะเรื่องตามที่ครูส่วนใหญ่ต้องการศูนย์

ดำเนินงานด้านการจัดการทั่วไป ส่วนด้านการฝึกอบรมดำเนินการโดยวิทยากรพิเศษเป็นส่วนใหญ่ งบประมาณได้รับบริจาคจากสำนักพิมพ์

ในด้านการเป็นแหล่งวิทยากร ศูนย์ให้บริการด้านวิทยากรเพื่อฝึกอบรมเป็นที่ปรึกษาให้คำแนะนำ ช่วยเหลือต่าง ๆ เกี่ยวกับการเรียนการสอนภาษาอังกฤษ ให้บริการด้านสื่อเอกสารวัสดุอุปกรณ์ที่เกี่ยวกับการเรียนการสอนภาษาอังกฤษและการฝึกอบรม จำนวนสื่อวัสดุอุปกรณ์มีมากเพราะนอกจากบริษัทเคาน์ซิลจัดให้แล้ว ศูนย์ยังจัดซื้อ จัดหาเพิ่มเติมรวมทั้งสื่อวัสดุที่ผลิตขึ้นเองโดยผู้เกี่ยวข้อง ให้บริการด้านสถานที่เพื่อจัดประชุมสัมมนา อบรม นิทรรศการ หรือกิจกรรมอื่น ๆ ที่เกี่ยวกับการเรียนการสอนภาษาอังกฤษและที่ไม่เกี่ยวข้อง มีการพัฒนาห้องศูนย์ให้เกิดความสะดวกและเป็นสัดส่วน

ปัจจัยที่เอื้อต่อความสำเร็จของศูนย์พัฒนาการเรียนการสอนภาษาอังกฤษ โรงเรียนสตรีนนทบุรี มี 5 ประการ ประกอบด้วย 1) บุคลากรที่มีความสามารถ มีคุณภาพและมีทัศนคติที่ดี มีแรงจูงใจในการทำงาน 2) การจัดการที่มีระบบชัดเจน ก่อให้เกิดเจตคติที่ดีในขณะทำงาน 3) สถานที่ มีความสะดวกสบาย มีวัสดุอุปกรณ์ที่เหมาะสมและเพียงพอไว้บริการทั้งครูและนักเรียน มีบุคลากรประจำศูนย์คอยเป็นที่ปรึกษา ให้คำแนะนำเกี่ยวกับการเรียนการสอนภาษาอังกฤษ 4) การได้รับการสนับสนุนด้านการเงินจากกรมสามัญศึกษา โรงเรียนและหน่วยงานอื่น ๆ 5) ความช่วยเหลือจากหน่วยงานที่เชี่ยวชาญด้านภาษา ซึ่งได้แก่ บริษัทเคาน์ซิล นอกจากนั้นศูนย์ยังได้รับคำปรึกษาแนะนำจากศึกษานิเทศก์เขตอีกด้วย เมื่อพิจารณาประกอบกับความเก่าแก่น่าเชื่อถือของโรงเรียน จึงกล่าวได้ว่าสิ่งเหล่านี้ส่งเสริมสนับสนุนให้ศูนย์มีความน่าเชื่อถือ มีมาตรฐานเป็นที่ยอมรับว่าประสบความสำเร็จในการดำเนินงาน

มีศิลป์ ชินภักดี (2551) ศึกษาวิจัยเรื่อง การพัฒนาการดำเนินงานของศูนย์ERIC ในโรงเรียนผดุงนารี ผลการศึกษาและพัฒนาพบว่า

1. ปีการศึกษา 2551 ศูนย์ERIC โรงเรียนผดุงนารีมีการดำเนินงานโดยภาพรวมอยู่ในระดับมาก เมื่อพิจารณาเป็นรายด้านพบว่า มีการดำเนินงานในระดับมากที่สุด 2 ด้าน คือ ด้านการพัฒนาครู (4.62) และด้านการพัฒนานักเรียน (4.51) ส่วนด้านที่มีการดำเนินงานในระดับมากมี 2 ด้าน คือ ด้านการให้บริการเผยแพร่สื่อการเรียนรู้อังกฤษ (4.48) และด้านการส่งเสริมสนับสนุนการดำเนินงานของศูนย์เครือข่ายพัฒนาการเรียนการสอนภาษาอังกฤษในระดับอำเภอ (4.31)

2. ผลการเปรียบเทียบการดำเนินงานของศูนย์ERIC โรงเรียนผดุงนารีพบว่าในปีการศึกษา 2551 มีค่าเฉลี่ยการปฏิบัติงานมากกว่าปีการศึกษา 2550 อย่างมีนัยสำคัญทางสถิติที่ระดับ .05 ทั้งโดยรวมและในแต่ละด้านทั้ง 4 ด้าน

มานิชญ์ มนุสศิลป์ (2535) ศึกษาวิจัยเรื่อง การประเมินความต้องการและความ
 คิดเห็นของครูต่อการดำเนินงานของศูนย์พัฒนาการเรียนการสอนภาษาอังกฤษเขตการศึกษา 9
 จังหวัดขอนแก่นจากผลการวิจัยปรากฏว่า

1. ในด้านการจัดการฝึกอบรมครู ครูสอนภาษาอังกฤษมีความต้องการมากที่สุด
 ให้ศูนย์พัฒนาการเรียนการสอนภาษาอังกฤษจัดฝึกอบรมเนื้อหาทุกด้าน ได้แก่ เนื้อหาด้าน
 หลักสูตรมัธยมศึกษา และหลักสูตรภาษาอังกฤษ เนื้อหาด้านทักษะและเนื้อหาวิชาภาษาอังกฤษ
 เนื้อหาด้านการดำเนินการเรียนการสอน ด้านการผลิตและด้านการให้บริการเพื่อการเรียนการสอน
 ส่วนรูปแบบของการฝึกอบรมงานที่ต้องการมากที่สุดคือ การอบรมเชิงปฏิบัติการ การสาธิตและ
 การประชุมเชิงปฏิบัติการ ครูมีความต้องการมาก สำหรับระยะเวลาในการฝึกอบรมที่ต้องการมาก
 คือ 4 สัปดาห์ และวิทยากรที่ต้องการมากที่สุด คือ เจ้าของภาษาที่มีความรู้ความสามารถในเรื่อง
 การเรียนการสอนภาษาอังกฤษเป็นภาษาต่างประเทศ

2. สำหรับในด้านการบริการเพื่อการเรียนการสอน ครูภาษาอังกฤษมีความ
 ต้องการมากที่สุดให้ศูนย์พัฒนาการเรียนการสอนภาษาอังกฤษบริการสื่อทุกประเภท และมีความ
 ต้องการมากที่สุดที่จะให้ศูนย์บริการสื่อประเภทวีดิทัศน์ เทปคาสเซตภาษาอังกฤษในการสอนฟัง-
 พูดส่วนในระบบการบริการเพื่อการเรียนการสอน ครูภาษาอังกฤษมีความต้องการมาก

3. ในประเด็นการศึกษากิจกรรมพิเศษพบว่า ครูสอนภาษาอังกฤษจัดกิจกรรม
 พิเศษทุกอย่างได้แก่ กิจกรรมด้านวัฒนธรรม จัดประกวดแข่งขันทักษะต่าง ๆ ส่วนในกิจกรรม
 ที่จัดให้มีโอกาสไปอบรมหรือดูงานในประเทศที่พูดภาษาอังกฤษ ครูมีความต้องการมากที่สุด
 จีรธร แหวนทอง (2541, หน้า 65) ศึกษาวิจัยเรื่องทำอย่างไรจึงจะได้เป็นครูผู้สอน
 ภาษาอังกฤษดีเด่นพบว่า ครูที่สอนภาษาอังกฤษดีนั้นมีความต้องการในการพัฒนาตนเองอย่าง
 ต่อเนื่องเพื่อเพิ่มพูนความรู้ด้านภาษาอังกฤษ เทคนิคการสอนและวิธีการสอนให้มีประสิทธิภาพ
 มากยิ่งขึ้น โดยการศึกษาต่อในระดับที่สูงขึ้น การเข้ารับการอบรมจากหน่วยงานของรัฐและเอกชน
 การเข้าร่วมประชุมสัมมนาทางวิชาการ ตลอดจนการทดลองสอนและทำวิจัยในชั้นเรียน

อารีวรรณ เข็มสะอาด (2545, หน้า 68) ศึกษาวิจัยเรื่อง การพัฒนารูปแบบการ
 จัดการเรียนการสอนภาษาอังกฤษระดับประถมศึกษา ตามมาตรฐานการศึกษา ๖ ปีศึกษาโรงเรียน
 กรุงเทพมหานครคริสเตียนวิทยาลัยพบว่า ครูผู้สอนภาษาอังกฤษระดับประถมศึกษาต้องเป็นผู้มีความรู้
 มีประสบการณ์ความสามารถในการจัดการเรียนการสอนภาษาอังกฤษ ให้สอดคล้องกับสภาพการ
 เรียนรู้ที่เปลี่ยนแปลงตามกระแสโลกาภิวัตน์ ที่มีการนำเทคโนโลยีมาใช้ในการศึกษาหาความรู้
 สามารถสอนภาษาอังกฤษอย่างถูกต้องตามหลักการสื่อสารและเหมาะสมกับสถานการณ์จริง
 เพื่อให้นักเรียนสามารถเรียนรู้ได้อย่างสอดคล้องกับชีวิตประจำวัน และนำไปใช้เป็นพื้นฐานในการ

เรียนได้อย่างสอดคล้องกับชีวิตประจำวัน และนำไปใช้เป็นพื้นฐานในการเรียนและการประกอบอาชีพในอนาคตได้

จารุณี รูปงาม (2552, หน้า 37) ศึกษาวิจัยเรื่อง ศึกษาความต้องการพัฒนาตนเอง ด้านภาษาอังกฤษของครูผู้สอนภาษาอังกฤษในระดับประถมศึกษา ของโรงเรียนในสำนักงานเขตคูคตและสำนักงานเขตพระนคร สังกัดกรุงเทพมหานคร พบว่าครูภาษาอังกฤษมีความต้องการพัฒนาตนเองด้านทักษะต่าง ๆ ทั้ง 4 ทักษะซึ่งได้แก่ ทักษะการฟัง ทักษะการพูด ทักษะการอ่าน และทักษะการเขียนมากที่สุด โดยทักษะการพูดครูผู้สอนภาษาอังกฤษ ผู้ตอบแบบสอบถาม ต้องการพัฒนาตนเองโดยการฝึกพูดกับชาวต่างชาติ ด้านทักษะการฟัง ต้องการฝึกพูดกับชาวต่างชาติโดยตรง ด้านทักษะการอ่าน ต้องการฝึกอ่านจากการเข้ารับการอบรมหรือสัมมนาที่หน่วยงานจัดให้ และด้านทักษะการเขียน ต้องการฝึกการเขียนภาษาอังกฤษกับชาวต่างชาติโดยตรง

ธาริณี ผูกอยู่ (2552, หน้า 46) ศึกษาวิจัยเรื่อง ปัญหาการให้บริการของศูนย์พัฒนาการเรียนการสอนภาษาอังกฤษ ในระดับมัธยมศึกษา เขตพื้นที่การศึกษาสุพรรณบุรีเขต 2 ของโรงเรียนบริหารแจ่มใสวิทยา 1 พบว่า นักเรียนมีความคิดเห็นเกี่ยวกับปัญหาด้านผู้ใช้บริการ (นักเรียนใช้บริการ) ในระดับปัญหาปานกลาง ได้แก่ นักเรียนไม่เข้าใจเนื้อหาในสื่อเมื่อศึกษาจบแล้ว นักเรียนไม่ชอบภาษาอังกฤษ และนักเรียนไม่เห็นความสำคัญของการใช้บริการศูนย์

ศุภนันท์ กิตยขาว (2548, หน้า 78) ศึกษาวิจัยเรื่อง การศึกษาสภาพและปัญหาการจัดการเรียนการสอนภาษาอังกฤษที่เน้นภาษาเพื่อการสื่อสารของครูผู้สอนในระดับชั้นมัธยมศึกษาตอนปลายสังกัดสำนักงานเขตพื้นที่การศึกษาพิจิตรพบว่า ปัญหาด้านผู้เรียน ปัญหาสูงสุดด้านผู้เรียนคือ ผู้เรียนไม่มีโอกาสสื่อสารกับเจ้าของภาษาระดับของปัญหาอยู่ในระดับมาก รองลงมาคือ ผู้เรียนไม่มีโอกาสได้ใช้ภาษาในชีวิตประจำวัน ระดับของปัญหาอยู่ในระดับมาก ส่วนปัญหาด้านผู้เรียนที่มีปัญหาลดที่สุดคือผู้เรียนมีเจตคติที่ไม่ดีต่อการเรียนภาษา ระดับของปัญหาอยู่ในระดับปานกลาง โดยสรุปในภาพรวมปัญหาของผู้เรียนอยู่ในระดับมาก

กรมวิชากร (2546, หน้า 2) ศึกษาวิจัยเรื่อง การศึกษาสภาพการจัดการเรียนการสอนภาษาอังกฤษที่เน้นภาษาเพื่อการสื่อสารตามหลักสูตรขั้นพื้นฐาน มีวัตถุประสงค์เพื่อศึกษาสภาพการจัดการเรียนการสอนภาษาอังกฤษที่มุ่งเน้นทักษะการสื่อสาร ผลการวิจัยพบว่า พฤติกรรมที่ส่งเสริมให้ผู้เรียนมีทักษะการสื่อสารมากที่สุด คือ ด้านผู้เรียนควรให้ผู้เรียนกล้าแสดงออก มีความเชื่อมั่น และศรัทธาในตนเอง ใฝ่รู้ ใฝ่เรียน และพยายาม และตั้งใจฝึกฝนอยู่เสมอ ด้านครูผู้สอนควรปลูกฝัง และสร้างเจตคติที่ดีต่อการเรียนภาษาให้เกิดแก่ผู้เรียน จัดกิจกรรมให้หลากหลาย ได้รับความสนใจ และเหมาะสมกับผู้เรียน ใช้กิจกรรมทางภาษาเป็น

เครื่องมือในการฝึก และเป็นแบบอย่างที่ดีในเรื่องการใช้ทักษะการสื่อสาร ด้านผู้ปกครอง ผู้ปกครองต้องช่วยให้ความสนใจ ให้กำลังใจ ช่วยเหลือผู้เรียนในการเรียนภาษา นอกจากนี้ยังกล่าวถึงปัจจัยด้านกระบวนการที่ผู้เรียนจะดำเนินกิจกรรมต่าง ๆ ให้สำเร็จได้โดยใช้ทักษะการสื่อสาร คือ จัดกิจกรรมที่หลากหลาย จัดกิจกรรมให้สนุกสนานน่าสนใจ และจัดกิจกรรมให้เหมาะสมกับเนื้อหาและสอดคล้องกับจุดประสงค์การเรียนการสอน สำหรับปัญหาที่ส่งผลกระทบต่อผู้เรียนทำให้ไม่มีทักษะการสื่อสารมากที่สุด คือ ด้านผู้เรียน ผู้เรียนไม่กล้าแสดงออก ด้านครูผู้สอน ครูผู้สอนไม่มีเทคนิคที่เหมาะสมในการถ่ายทอดความรู้ ด้านโรงเรียน โรงเรียนมีบุคลากร ที่เชี่ยวชาญและเหมาะสมในการสอนวิชาภาษาอังกฤษไม่เพียงพอ ด้านชุมชน ชุมชนไม่เห็นความสำคัญของการจัดการเรียนการสอนและไม่ให้ความร่วมมือ สำหรับข้อเสนอแนะในการเรียนการสอนที่เน้นให้ผู้เรียนมีทักษะการสื่อสาร คือ เปิดโอกาสให้ผู้เรียนได้แสดงออกทางภาษาตามสถานการณ์จริง หรือสถานการณ์จำลองอย่างสร้างสรรค์ ครูผู้สอนควรจัดกิจกรรมการเรียนการสอนที่หลากหลาย โดยเน้นให้ผู้เรียนปฏิบัติจริงและส่งเสริมให้ผู้เรียนเห็นแนวทางในการนำภาษาไปใช้ประโยชน์

กุสุมา ชันกสิกรรม และคนอื่น (2546) ศึกษาวิจัยเรื่อง การศึกษาสภาพปัญหา ความต้องการการจัดการเรียนการสอนภาษาอังกฤษที่เน้นผู้เรียนเป็นสำคัญ ของครูในระดับมัธยมศึกษาตอนต้นในสังกัดกรมสามัญศึกษา จังหวัดตาก สรุปว่าการเรียนการสอนภาษาต่างประเทศยังไม่สามารถทำให้ผู้เรียนใช้ภาษาต่างประเทศโดยเฉพาะภาษาอังกฤษในการสื่อสารและรวมทั้งการค้นคว้าหาความรู้จากแหล่งเรียนรู้ที่หลากหลาย

3.2 งานวิจัยต่างประเทศ

Garnston (1998, pp. 60-63) ได้ศึกษาเกี่ยวกับการที่จะเป็นครูผู้เชี่ยวชาญในการสอนผู้วิจัยได้นั้นเสนอความรู้ที่จำเป็นสำหรับครู ในการจัดการเรียนการสอนโดยเฉพาะผู้ที่เป็นครูที่เชี่ยวชาญในการสอนจะต้องมีความรู้ 6 ด้านคือ

1. ความรู้ในเนื้อหาวิชา
2. วิชาชีพครู ครูผู้เชี่ยวชาญจะต้องมีความรู้และเข้าใจถึงวิธีการในการสอนที่เหมาะสมกับเนื้อหาวิชา และมีความรู้เกี่ยวกับวิชาชีพครูทั่วไป เช่นการจัดการเรียนการสอน
3. ความรู้เกี่ยวกับตัวผู้เรียนและวิธีการเรียนรู้ของผู้เรียน ครูผู้เชี่ยวชาญจะมีความรู้เกี่ยวกับผู้เรียนเป็นอย่างดี และจะให้ความสนใจเกี่ยวกับลำดับขั้นของการพัฒนาการองค์ประกอบทางด้านวัฒนธรรมของผู้เรียน ความแตกต่างในด้านเพศ ความพึงพอใจของผู้เรียน

4. ความรู้เกี่ยวกับตัวเองที่หมายรวมถึง คุณค่า มาตรฐานและความเชื่อ ที่ครูจะต้องเป็นผู้ตัดสินใจในการเลือกบทเรียนให้กับผู้เรียน ดังนั้นครูจะต้องเป็นผู้ตัดสินใจในคุณค่าที่มีผู้เรียนจะรับการสอนของตน

5. ความรู้ในด้านการสอน ครูจะต้องเป็นผู้ที่มีกระบวนการทางปัญญาในการเลือกใช้วิธีการสอนที่เหมาะสม

6. มีความรู้ในด้านปฏิสัมพันธ์กับเพื่อนร่วมงาน ซึ่งจะช่วยให้เกิดการแลกเปลี่ยนการเรียนรู้อย่างเพื่อนครู ซึ่งจะช่วยให้ครูเกิดการเรียนรู้มากขึ้น และจะส่งผลต่อการเรียนรู้ของนักเรียน

Lie (1998) ได้ศึกษาเกี่ยวกับโปรแกรมการศึกษาต่อเนื่องเพื่อพัฒนาครูภาษาอังกฤษในฐานะภาษาต่างประเทศอินโดนีเซียได้กล่าวถึง โปรแกรมการศึกษาต่อเนื่องสำหรับพัฒนาครูผู้สอนภาษาอังกฤษในฐานะภาษาต่างประเทศของภาควิซามหาวิทยาลัย Petra Christian เพื่อเพิ่มพูนความรู้ให้กับครูผู้สอนภาษาอังกฤษให้มีความเชี่ยวชาญในการสอนเพิ่มขึ้น โดยเน้นเรื่อง ทฤษฎีและวิธีการสอนที่นิยมใช้ในปัจจุบัน การทำวิจัย รวมถึงเทคนิควิธีการสอนแบบต่าง ๆ ซึ่งการอบรมครั้งนี้มีผู้สนใจเข้าร่วมประมาณ 125 คน ซึ่งแสดงให้เห็นว่าครูผู้สอนภาษาอังกฤษมีความต้องการพัฒนาตนเองเป็นอย่างมากเพื่อพัฒนาทักษะ รวมถึงเทคนิควิธีการสอนให้มีประสิทธิภาพมากยิ่งขึ้น

Pillay (1988) ศึกษาเกี่ยวกับปัญหาการสอนภาษาอังกฤษของประเทศมาเลเซียพบว่าการแก้ไขปัญหาและการพัฒนาการสอนภาษาอังกฤษของประเทศมาเลเซียจำเป็นต้องเพิ่มประสิทธิภาพในการสอนของครู โดยครูต้องเข้ารับการอบรมเพิ่มเติม ศึกษาค้นคว้าเพิ่มเติม ตลอดจนการศึกษาค้นคว้า หรือวิธีการสอนให้เชี่ยวชาญและมีประสิทธิภาพมากขึ้น